

3. 安全系统

在本章节中，提供如何保护驾驶员和乘员有关的信息，如何正确使用座椅、安全带的方法说明，以及辅助保护气囊系统工作有关的信息。此外，在本章节中还说明了如何正确保护在您车内乘坐的婴幼儿和儿童的信息。

重要安全注意事项	3-2
始终佩戴好安全带	3-2
保护所有儿童	3-2
气囊危险警告	3-2
驾驶员注意力分散	3-2
控制车速	3-2
保持车辆安全状态	3-2
座椅	3-3
安全注意事项	3-4
前座椅	3-5
后座椅	3-10
头枕	3-12
座椅加热器和通风座椅	3-15
安全带	3-18
安全带安全注意事项	3-18
安全带警告灯	3-19
安全带乘员保护系统	3-20
安全带拉紧器(驾驶位和副驾驶)	3-22
安全带附加安全注意事项	3-24
安全带保护	3-26
儿童保护系统(CRS)	3-27
推荐-儿童应始终乘坐在后座椅上	3-27
儿童保护座椅(CRS)的选购	3-28
儿童保护座椅(CRS)的安装	3-29
气囊辅助保护系统	3-38
气囊在哪里?	3-40
气囊系统如何工作?	3-43
气囊展开后会出现什么	3-46
乘员分类系统(OCS)	3-47
为什么我的气囊在碰撞中没有展开?	3-53
辅助保护系统维护	3-58
补充安全注意事项	3-59
气囊警告标签	3-59

重要安全注意事项

您可在本《车主手册(使用说明书)》和本章节内看到许多安全注意事项和推荐的内容。在本章节内说明的安全注意事项是最重要的部分。

始终佩戴好安全带

安全带是在所有类型事故中最佳的保护装置。辅助保护系统气囊设计为辅助安全带起保护作用，而不能取代安全带的保护作用。即使车辆配备辅助保护气囊系统，您和乘员必须始终正确佩戴好安全带。

保护所有儿童

13岁以下的儿童乘坐车辆时，必须坐在后座椅上，而禁止在前座椅上。婴幼儿和较小儿童必须接受儿童保护座椅的保护。较大儿童必须借助增高垫使用肩部/胯部安全带，直至能不借助增高垫正常佩戴好安全带。

气囊危险警告

气囊虽然能挽救乘员的生命，但是也潜藏着在一定条件下导致严重或致命人身伤害的危险性，尤其是乘员乘坐的位置距离气囊过近，或者乘员没有接受适当保护系统的正确保护时。气囊展开时，对婴幼儿、较小儿童和矮小成年人造成伤害的危险性最大。因此，请遵守在本《车主手册(使用说明书)》内的所有安全注意事项和说明。

驾驶员注意力分散

驾驶员的驾驶注意力分散会增大车辆发生交通事故的几率，潜在着导致严重或致命人身伤害的危险性，尤其对初期和没有驾驶经验的驾驶员而言更是如此。因此，驾驶员在驾驶车辆期间，必须主要考虑和确保驾驶安全，应熟悉一系列的潜在注意力分散因素，如发困、拿取物品、吃食物、个人装扮、聊天、多媒体操作、玩手机等。

如果驾驶员将视线从道路上移开，或者双手脱离方向盘，专注于驾驶之外的事项，就会严重分散驾车注意力。为了避免驾驶员注意力分散和发生事故的危险性，请遵守下列安全注意事项：

- 仅在车辆安全停车状态，操作移动设备(如MP3播放器、手机、导航装置等)。
- 仅能在法律和条件许可的安全使用条件下，才能使用移动设备。

驾驶员驾驶车辆期间，禁止收发短信、邮件等。多数国家在法律上规定，驾驶员驾驶车辆期间，禁止收发短信。部分国家和城市法律规定，驾驶员驾驶车辆期间，禁止使用手持电话。
- 驾驶员驾驶车辆期间，严禁使用移动设备，以防分散驾驶注意力。您必须对车辆乘员和行人的安全负责。您的手始终握住方向盘，您的眼睛始终注视和注意力集中在行车道路上，必须确保安全驾驶。

控制车速

车速过快是引发交通事故而导致严重或致命人身伤害的主要因素。通常，车速越高，危险性就越大，但在车速较低的情况下也会发生严重事故。因此，无论最大车速限制如何，严禁超过能确保安全驾驶的车速。

保持车辆安全状态

如果轮胎爆胎或存在机械性故障，会极其危险。为了降低此类问题发生的几率，驾车前检查和确认轮胎状态良好和气压符合标准，按规定完成所有的定期保养。

座椅

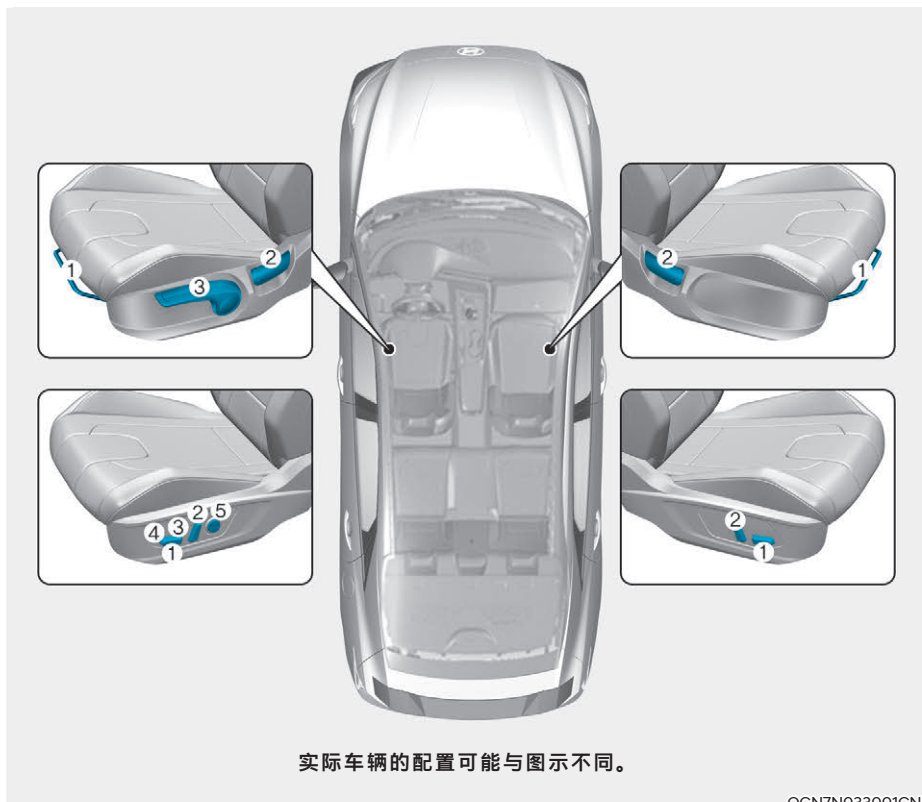

OCN7N033001CN

驾驶位座椅

- (1) 向前和向后调整
- (2) 座椅靠背角度调整
- (3) 座椅高度调整
- (4) 座椅座垫角度调整(如有配备)
- (5) 座椅腰垫调整(如有配备)

副驾驶座椅

- (1) 向前和向后调整
- (2) 座椅靠背角度调整

安全注意事项

调整好座椅位置，使驾驶员和乘员乘坐安全舒适位置，这可在事故中与安全带和气囊一起在确保驾驶员和乘员安全方面发挥重要作用。

警告

不要使用降低座椅与乘员之间摩擦力的坐垫。否则，当车辆发生碰撞事故或紧急制动时，乘员的臀部可能从胯部安全带下方滑出，从而乘员失去安全带的正常保护，导致严重或致命人身伤害。

气囊

您在乘坐车辆时要采用正确的方式，以降低气囊展开时所造成的二次伤害的危险性。如果乘坐位置过于接近气囊，会增大气囊展开时导致严重伤害的危险性。将您的座椅尽量向后移动到既能远离正面气囊展开范围，但仍能保持正常车辆操控的位置。

警告

为了避免气囊展开导致严重或致命人身伤害的危险性，请遵守下列安全注意事项：

- 驾驶员应在保持车辆良好操控能力的前提下，尽量向后调整座椅的位置。
- 尽量向后调整副驾驶座椅的位置。
- 驾驶员将双手在3点钟和9点钟位置从外向内握住方向盘边缘，以最小化手和胳膊的受伤几率。
- 在您与气囊之间禁止放置任何物品或站立人员。
- 禁止副驾驶乘员将腿翘起放在仪表板上，或者弯腿靠在仪表板上，以最小化腿部受伤的危险性。

安全带

驾车起步前，一定要佩戴好安全带。

所有乘员应始终直立乘坐并接受保护系统的正确保护，婴幼儿和较小儿童必须接受儿童保护座椅的保护。不适合使用增高垫的较大儿童和成年人必须接受安全带的正确保护。



警告

调整安全带束带的位置时，请遵守下列安全注意事项：

- 禁止2人或以上乘员共用一条安全带。
- 车辆行驶期间，应保持座椅靠背在直立位置，将胯部安全带放低舒适绕过胯部。
- 禁止儿童或幼儿坐在乘员膝盖上。
- 严禁将安全带束带横过乘员的颈部，也不要跨过锐利的边缘，也不要使肩部安全带束带远离乘员的身体。
- 不要使安全带束带被卡住或夹紧。

前座椅

可以使用位于座垫外侧的控制杆或开关调整前座椅的位置。驾驶前，调整座椅位置到便于控制方向盘、踏板和仪表盘上控制开关的适当位置。



警告

调整座椅位置时，请遵守下列安全注意事项：

- 车辆行驶时，为了确保行车安全，禁止调整座椅的位置。否则，座椅可能会意外移动，而造成车辆失控，从而引发意外事故，导致严重或致命人身伤害。
- 禁止在前座椅底部放置任何物品。驾驶员足部区域的松动物品会干扰脚踏板的操作，这可能会造成车辆失控，而引发意外事故，导致严重或致命人身伤害。
- 不要让任何物品干扰座椅靠背的正常位置和正常锁定。
- 禁止将气体打火机放在底板或座椅上。否则，在座椅移动时，气体打火机被挤破，气体喷出，而引发火灾。
- 当取出座椅下方或座椅与中央控制台之间夹住的小物品时要特别注意，避免座椅机构的尖锐边缘割伤您的手。
- 如果后座椅上有乘员乘坐，调整前座椅位置时要小心。
- 座椅位置调整结束后，必须检查确认座椅牢固锁定在适当位置。否则，座椅可能会突然移动，而引发意外事故。

注意

为了避免造成伤害，请遵守下列安全注意事项：

- 在佩戴好安全带的状态，禁止调整座椅的位置。否则，如果将座椅向前移动，可能导致腹部所受压力过大。
- 座椅移动时，避免座椅机械装置夹住手或手指。

指定座椅位置

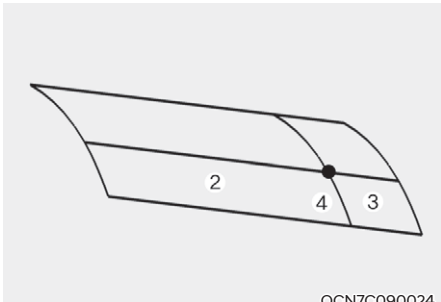

上面显示的座椅靠背角度 19° (座椅位置1#)与座椅位置200毫米(座椅位置2#)是现代汽车公司提供的指定位置。

座椅位置2#是座椅从最前位置向后移动200毫米的位置。

座椅位置3#是座椅从最后位置向前移动60毫米的位置。

座椅位置4#是座椅座垫从最下位置向上移动30毫米的位置(如有配备)。

必须在驾驶车辆前调整好座椅位置，并检查确定座椅牢固锁定。

手动调整(如有配备)

■ 类型[A]

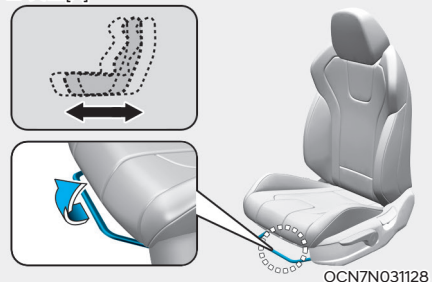

■ 类型[B]

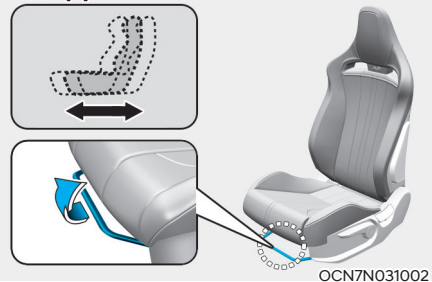

向前和向后调整

要向前或向后移动座椅，按照下述操作：

1. 向上拉起座椅滑动调整杆并握住。
2. 滑动座椅至理想位置。
3. 释放调整杆，确定座椅锁定在理想位置。在没有拉起座椅滑动调整杆的状态，试着向前/向后移动座椅。如果座椅移动，表明没有正确锁定。

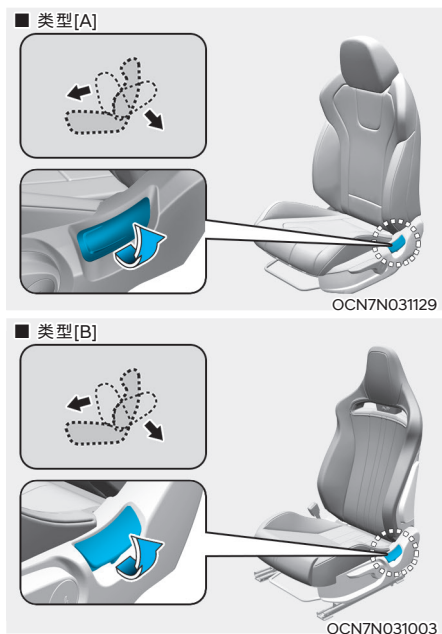

座椅靠背角度调整

要调整座椅靠背角度，按照下述操作：

1. 身体稍微前倾，并提起座椅靠背角度调整杆。
2. 将身体小心地向后倚靠在座椅靠背上，然后移动座椅靠背至理想位置。
3. 释放调整杆，并确定座椅靠背锁定在适当位置。(调整杆必须返回至原位，以便座椅靠背牢固锁定。)

座椅靠背倾斜

车辆行驶时，坐在靠背倾斜的座椅上很危险。即使佩戴好安全带，如果座椅靠背处于倾斜状态，会极大地降低保护系统(安全带和气囊)的乘员保护作用。

警告

车辆行驶时，禁止坐在座椅靠背倾斜的座椅上。

如果坐在靠背倾斜的座椅上，就会增大车辆发生碰撞事故或紧急制动时，乘员受到严重或致命人身伤害的危险性。

驾驶员和乘员必须始终紧靠座椅靠背乘坐，并且始终保持座椅靠背处于直立状态，正确佩戴好安全带。

安全带束带必须始终舒适绕在胯部和胸部，以便提供正确的保护。座椅靠背越倾斜，肩部安全带越不能发挥其保护作用，因为肩部安全带束带不能紧贴在您的胸部。相反，在肩部安全带束带与您的胸部之间会产生一定的间隔。

因为坐姿不当，当车辆发生碰撞事故时，乘员会被抛起撞在安全带束带上，而造成颈部等部位的伤害。

座椅靠背越倾斜，乘员臀部从胯部安全带下部滑出，或者乘员颈部撞到肩部安全带束带的几率就越大。

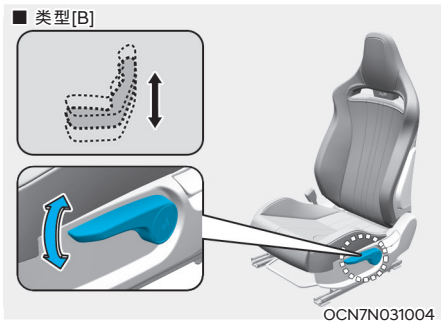
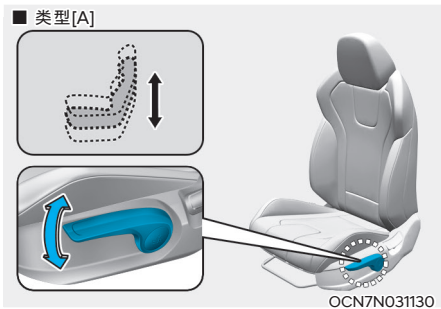

座椅座垫高度调整(驾驶位座椅, 如有配备)

- 向下推动调整杆几次, 降低座椅座垫高度。
- 向上拉动调整杆几次, 升高座椅座垫高度。

电动调整(如有配备)

 警告

禁止将无人照看的儿童单独留在车内。儿童可能意外操作座椅调整开关, 使座椅移动, 可能被座椅机械装置受到伤害。

 注意

为了防止座椅损坏:

- 当座椅向前/向后移动至极限位置时, 不要继续操作调整开关。
- 发动机在关闭状态时, 调整座椅的时间不要超过必要时间。否则, 会导致不必要的蓄电池放电。
- 禁止同时操作2个或以上的电动座椅调整开关。否则, 可能会导致电气系统故障。

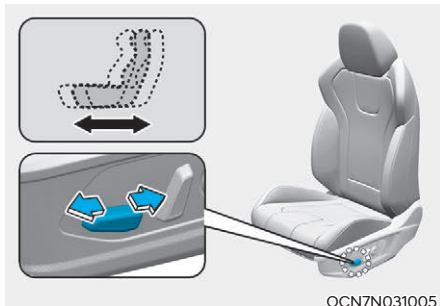

向前和向后调整

要向前或向后移动座椅, 按照下述操作:

1. 向前/向后推动调整开关。
2. 一旦座椅到达理想位置, 释放开关。

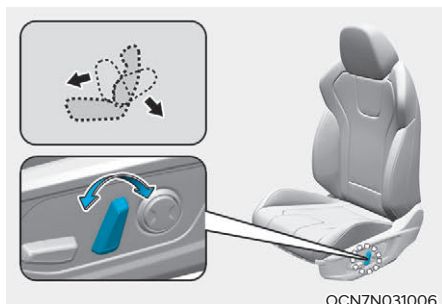

座椅靠背角度调整

要调整座椅靠背角度，按照下述操作：

1. 向前/向后推动调整开关的顶部。
2. 一旦座椅靠背到达理想位置，释放开关。

座椅靠背倾斜

车辆行驶时，坐在靠背倾斜的座椅上很危险。即使佩戴好安全带，如果座椅靠背处于倾斜状态，会极大地降低保护系统(安全带和气囊)的乘员保护作用。



警告

车辆行驶时，禁止坐在座椅靠背倾斜的座椅上。

如果坐在靠背倾斜的座椅上，就会增大车辆发生碰撞事故或紧急制动时，乘员受到严重或致命人身伤害的危险性。

驾驶员和乘员必须始终紧靠座椅靠背乘坐，并且始终保持座椅靠背处于直立状态，正确佩戴好安全带。

安全带束带必须始终舒适绕在胯部和胸部，以便提供正确的保护。座椅靠背越倾斜，肩部安全带越不能发挥其保护作用，因为肩部安全带束带不能紧贴在您的胸部。相反，在肩部安全带束带与您的胸部之间会产生一定的间隔。因为坐姿不当，当车辆发生碰撞事故时，乘员会被抛起撞在安全带束带上，而造成颈部等部位的伤害。

座椅靠背越倾斜，乘员臀部从胯部安全带下部滑出，或者乘员颈部撞到肩部安全带束带的几率就越大。

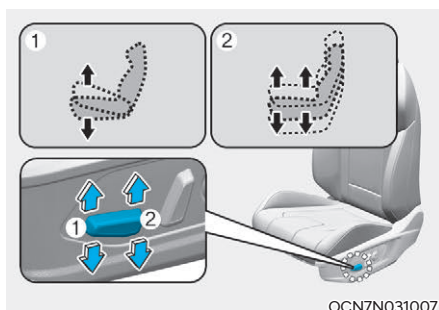

座椅座垫高度调整(如有配备)

要调整座椅座垫的高度，按照下述操作：

向上拉动调整开关的后部，座椅座垫升高；向下推动调整开关的后部，座椅座垫降低。

一旦座椅到达理想位置，释放开关。

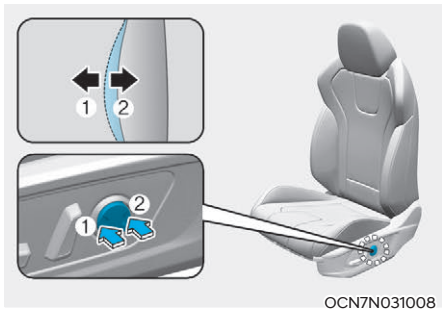

座椅腰垫调整(驾驶位座椅, 如有配备)

操作座椅腰垫调整开关可以调整座椅腰垫的位置。按下调整开关的前部(1), 座椅腰垫突出; 按下调整开关的后部(2), 座椅腰垫缩进。

座椅靠背袋(如有配备)

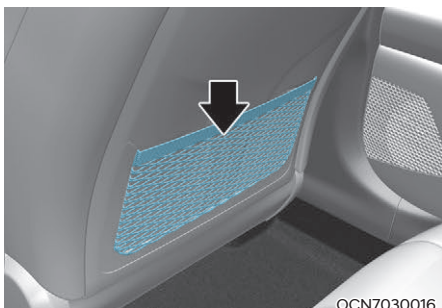

在前座椅靠背的背部配有座椅靠背袋。

注意

在座椅靠背袋内不要放入沉重或尖锐的物品。否则, 当车辆发生交通事故时, 这些沉重或尖锐的物品被抛出, 导致乘员伤害。

后座椅

后座椅靠背折叠/展开

可以折叠后座椅靠背, 以便装载较长货物或增大车辆行李装载容量。

警告

- 车辆行驶时, 严禁乘员坐在向下折叠的座椅靠背上部。此位置不是合适的就坐位置, 而且无法使用安全带。一旦车辆发生事故或紧急制动, 可能会导致严重或致命人身伤害。
- 在向下折叠的座椅靠背上装载的物品高度不能高于前座椅靠背的顶部。否则, 当车辆紧急制动时, 装载的物品可能向前抛出, 导致严重人身伤害或车辆损坏。

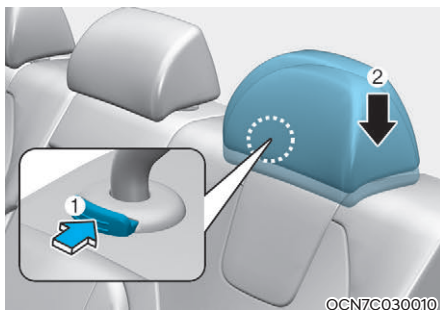

要向下折叠后座椅靠背, 按照下述操作:

1. 将前座椅靠背置于直立位置, 如有必要向前滑动前座椅。
2. 将后座椅头枕降至最低位置。



OCN7N031022

3. 拉动行李箱内的座椅靠背折叠杆(1)。

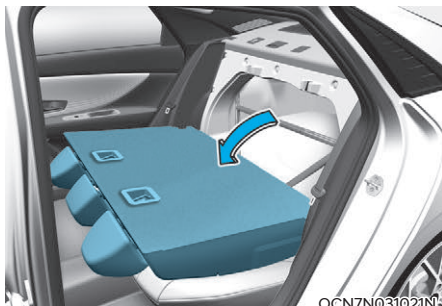

OCN7N031021N

4. 向前下方折叠座椅靠背。
5. 要使用后座椅，提起并向后稳定推动座椅靠背。稳固推动座椅靠背，直至发出“咔嗒”声锁定定位。确定座椅靠背牢固锁定在适当位置。

警告

将后座椅靠背从折叠位置返回至直立位置时，抓住座椅靠背顶部，并缓慢将其移动至直立位置。推动座椅靠背的顶部，确定座椅靠背牢固锁定在直立位置。如果座椅靠背没有锁定，当车辆紧急制动或发生碰撞事故时，行李箱内的物品强力向前冲出，导致严重或致命人身伤害或车辆损坏。

警告

不要在后座椅上放置物品。因为这些物品不能牢固固定，当车辆发生碰撞事故时，物品会被抛出冲击乘员，导致严重或致命人身伤害。

警告

无论是装货还是卸货，必须将档位挂入“P(驻车)”档，牢固啮合驻车制动器，并关闭发动机。如果不采取这些安全措施，一旦不经意间移动变速杆，车辆意外移动。

头枕

车辆的前座椅和后座椅均配备了可调式头枕。头枕不仅能为乘员提供舒适的乘坐环境，更重要的是在发生事故时，尤其是发生追尾碰撞事故时，能保护乘员的颈椎，防止颈椎、颈部、脊椎和其它部位受到伤害。

警告

为了避免事故中导致严重或致命人身伤害的危险性，调整头枕位置时，请遵守下列安全注意事项：

- 驾驶车辆前，一定要将所有乘员乘坐的座椅头枕调整至适当位置。

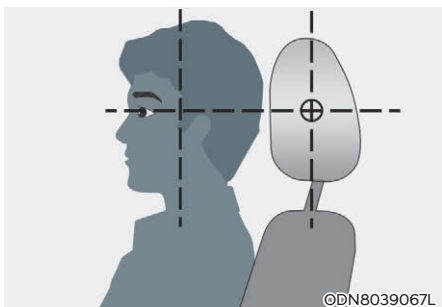

- 调整头枕位置，使头枕的中间部位与乘员的眼睛上部同高。
- 驾驶车辆时，严禁调整驾驶位座椅头枕的位置。
- 调整头枕位置，使其尽可能接近乘员的头部。禁止使用能使乘员的身体远离座椅靠背的座垫等。
- 调整头枕位置后，确定头枕牢固锁定在适当位置。

参考

为了防止头枕损坏，禁止敲击或硬拉动手头枕。

注意

在后座椅上没有乘员乘坐时，将后座椅头枕调整至最低位置。如果后座椅头枕位置过高，会影响驾驶员的车辆后方视野。

前座椅头枕

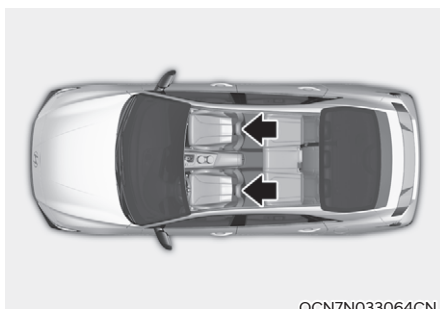

OCN7N033064CN

驾驶位和副驾驶座椅上配备了可调式头枕，确保乘员安全及舒适。

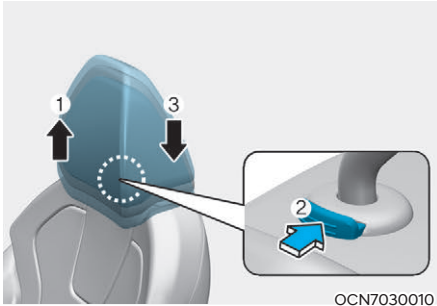

OCN7030010

上下高度调整

要升高头枕，按照下述操作：

1. 向上提起头枕至理想位置(1)。

要降低头枕，按照下述操作：

1. 按住头枕导管上的释放按钮(2)。
2. 向下降低头枕至理想位置(3)。

参考

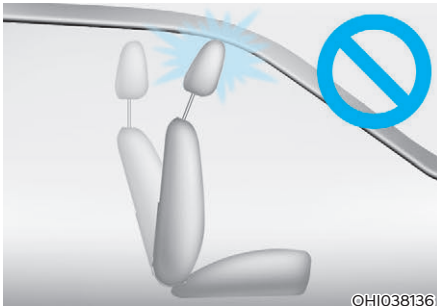

©HI038136

在头枕和座椅均在升高位置的状态，如果向前倾斜座椅靠背，头枕可能碰撞在遮阳板或车顶内衬上。

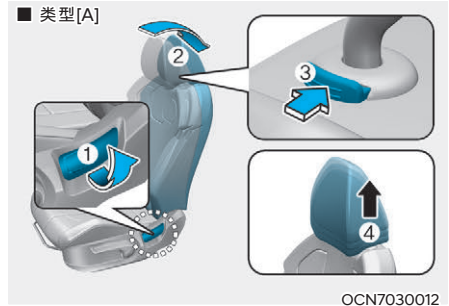

OCN7030012

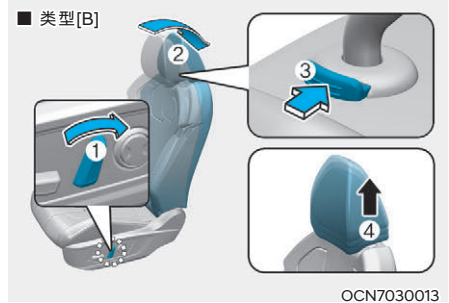

OCN7030013

拆卸/安装

要拆卸头枕，按照下述操作：

1. 操作座椅靠背调整杆或开关(1)，将座椅靠背向后倾斜(2)。
2. 将头枕提起至极限位置。
3. 按住头枕释放按钮(3)，并向上拉出头枕(4)。

警告

禁止任何人乘坐在拆下头枕或翻转头枕的座椅上。

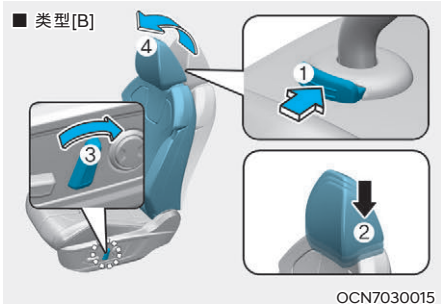
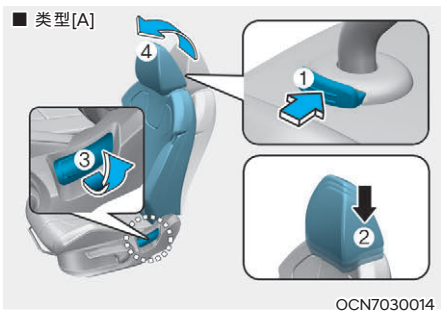

要安装头枕

要安装头枕，按照下述操作：

1. 将座椅靠背向后倾斜。
2. 在按住头枕释放按钮(1)的状态，将头枕杆插入至头枕导管孔(2)内。
3. 调整头枕位置至适当高度。
4. 操作座椅靠背调整杆或开关(3)，将座椅靠背立起至正确位置(4)。

警告

安装头枕并调整至适当位置后，确定头枕牢固锁定在适当位置。

后座椅头枕



在后座椅的所有就坐位置配备了头枕，确保乘员安全和舒适。

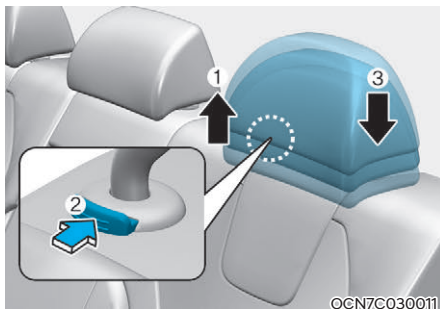

上下高度调整

要升高头枕，按照下述操作：

1. 向上提起头枕至理想位置(1)。

要降低头枕，按照下述操作：

1. 按住头枕导管上的释放按钮(2)。
2. 向下降低头枕至理想位置(3)。

座椅加热器和通风座椅

座椅加热器(如有配备)

在寒冷季节，利用座椅加热器加热座椅，可提高驾乘舒适性。

警告

即使座椅加热器在低温状态，也可能导致人员严重烧伤，尤其是长时间使用时。

如果座椅太热，乘员可以感觉到，按照需要可以关闭座椅加热器。

对于皮肤不能感受温度变化或不能感觉到疼痛的人群应保持高度谨慎，尤其是下列人员乘坐时：

- 婴幼儿、儿童、老人、伤残人士或医院门诊病人。
- 敏感皮肤或易烧伤的人群。
- 疲劳人群。
- 醉酒人群。
- 服食易瞌睡药物的人群。

警告

座椅加热器工作时，不要在座椅上放置毛毯、座椅垫等隔热物品。否则，会造成座椅加热温度过高，导致人员灼伤或座椅损坏。

参考

为了防止座椅加热器和座椅损坏：

- 清洁座椅时，不要使用涂料稀释剂、苯、酒精或汽油等溶剂。
- 不要在配备加热器的座椅上放置沉重或尖锐物品。
- 禁止更换座套。否则，会导致座椅加热器损坏。

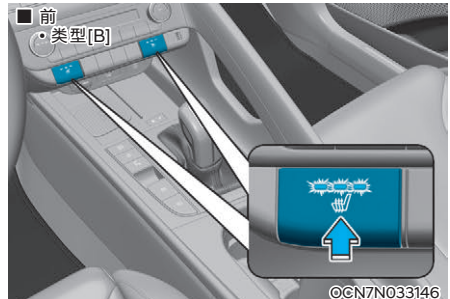
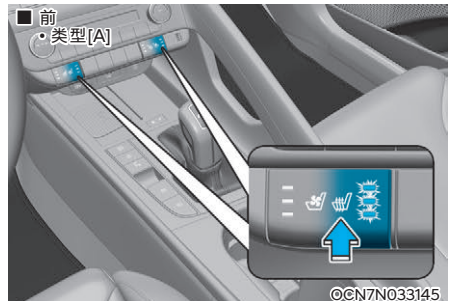

发动机运转期间，操作座椅加热按钮，可以启动座椅加热器加热前座椅或后座椅。在温暖季节或不需要座椅加热器工作的环境下，保持座椅加热器在“关闭”状态。

• 手动温度控制

按动座椅加热按钮时，座椅的温度设置变化如下：

- 前座椅



- 后座椅



• 自动温度控制

手动启动座椅加热器后，为了防止低温烧伤，座椅加热器的控制会切换至自动温度控制模式。

- 前座椅

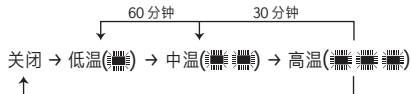

- 后座椅

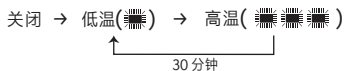

您可以操作座椅加热按钮，手动改变座椅温度设置。但是，它很快又返回至自动温度控制模式。

- 在座椅加热器工作状态，如果按住座椅加热按钮超过1.5秒钟，座椅加热器关闭。
- 将发动机起动/停止按钮转至[ON]位置时，座椅加热器默认在“关闭(OFF)”状态。但是，如果“自动舒适控制”功能在启用状态，驾驶员位座椅加热器根据车外温度自动接通和关闭。
- 自动舒适控制(如有配备)

发动机运转时，座椅加热器根据车外温度自动控制座椅的温度。如果按下座椅加热按钮，座椅加热器的控制切换至手动温度控制模式。要使用此功能，请在信息娱乐系统设置菜单中设置启用此功能。

i 信息

信息娱乐系统软件更新后，信息娱乐系统的内容可能会有变化。详细信息请参考信息娱乐系统提供的使用手册和快速参考指南。

前通风座椅(如有配备)

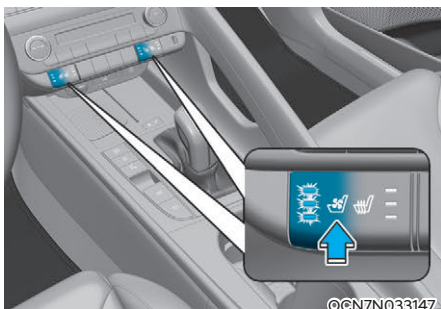

通风座椅系统通过座垫和座椅靠背表面上的小通风孔鼓风来冷却座椅。

在不需要通风座椅工作的环境下，保持通风座椅系统在“关闭”状态。

发动机运转期间，操作座椅通风按钮，可以启动座椅通风功能冷却驾驶位座椅或副驾驶座椅。

- 按动座椅通风按钮时，座椅的通风气流设置变化如下：

关闭 → 低冷(🌀) → 中冷(🌀🌀) → 高冷(🌀🌀🌀)
 ↑

- 在通风座椅工作状态，如果按住座椅通风按钮超过1.5秒钟，通风座椅关闭。
- 将发动机起动/停止按钮转至[ON]位置时，通风座椅默认在“关闭(OFF)”状态。但是，如果“自动舒适控制”功能在启用状态，驾驶位通风座椅根据车外温度自动接通和关闭。

- 自动舒适控制(如有配备)

发动机运转时，通风座椅根据车外温度自动控制座椅的温度。如果按下座椅通风按钮，通风座椅的控制切换至手动温度控制模式。要使用此功能，请在信息娱乐系统设置菜单中设置启用此功能。

参考

为了防止通风座椅损坏：

- 仅在暖风&空调控制系统运行状态，使用通风座椅功能。如果在暖风&空调控制系统停止状态长时间使用通风座椅功能，会导致通风座椅系统故障。
- 清洁座椅时，不要使用涂料稀释剂、苯、酒精或汽油等溶剂。
- 避免液体飞溅到前座椅座垫和靠背表面上。否则，会因通风孔堵塞，使通风座椅不能正常运行。
- 不要在座椅下部放置任何物品，如塑料袋、报纸等。否则，会因进气口堵塞，使通风座椅不能正常运行。
- 禁止更换座套。否则，会导致通风座椅系统损坏。
- 如果通风座椅不运行，重新启动车辆。如果仍然不运行，我们建议您将此系统有关的所有检查、维修和更换工作交由现代汽车授权经销商进行。

安全带

在下述内容中说明如何正确使用安全带，并且说明使用安全带时禁止操作的事项和安全注意事项。

安全带安全注意事项

驾驶车辆前，驾驶员一定要佩戴好安全带，并确定所有乘员均佩戴好安全带。气囊设计为辅助安全带起保护作用的辅助保护装置，而不是安全带的替代品。多数国家规定所有车辆乘员必须佩戴好安全带。



警告

车辆行驶时，所有车辆乘员必须佩戴好安全带。佩戴和调整安全带时，请遵守下列安全注意事项：

- 必须始终将不满13岁的儿童正确保护在车辆后座椅上。
- 禁止儿童乘坐在副驾驶座椅上。如果13岁或以上的儿童必须乘坐在前座椅上，必须将座椅移动至最后位置。并且，必须将儿童正确约束在座椅上。
- 禁止将婴幼儿或儿童抱坐在乘员膝盖上。
- 车辆行驶时，禁止坐在座椅靠背倾斜的座椅上。
- 禁止2人或以上儿童共享座椅或安全带。
- 禁止将肩部安全带束带佩戴在胳膊下方或置于身后。
- 禁止使用安全带固定易碎物品。否则，当车辆紧急制动或发生碰撞时，安全带会损坏这些物品。

- 如果安全带扭曲，禁止使用安全带。扭曲的安全带，在车辆事故中，不能正常保护乘员。
- 如果安全带束带或硬件损坏，禁止使用安全带。
- 禁止将安全带卡扣扣入至不配套的扣环。
- 驾驶车辆时，禁止解开安全带。否则，可能造成车辆失控，而引发意外事故，导致严重或致命人身伤害。
- 确定在扣环内没有干扰安全带锁止机构的杂物。如果在扣环内进入杂物，会造成扣环锁止机构不能正常锁止，导致无法安全佩戴安全带。
- 禁止私自改装或加装任何安全带系统部件。否则，可能导致安全带调整机构不能正确消除松弛部分，或者阻碍消除安全带松弛的调整操作。



警告

损坏的安全带和安全带总成不能正常运行。在下列条件下，必须更换：

- 安全带束带磨损、污染或损坏时。
- 硬件损坏时。
- 在佩戴好安全带的状态，如果车辆发生事故，即使安全带总成无明显损坏也要更换。

安全带警告灯

安全带警告

■ 仪表盘(驾驶员位和副驾驶)



驾驶员位和副驾驶安全带警告

作为提示驾驶员和副驾驶乘员的装置，每次将发动机起动/停止按钮转至[ON]位置时，无论安全带是否佩戴，安全带警告灯均亮约6秒钟，同时伴随警报声。此时，如果没有佩戴安全带，警报声响约6秒钟。

发动机起动/停止按钮在[ON]位置时，如果没有佩戴安全带，或者解开安全带，安全带警告灯亮，直至佩戴好安全带。

如果在没有佩戴安全带的状态驾车起步行驶，或者车速在20km/h以下时解开安全带，对应的安全带警告灯保持亮，直至佩戴好安全带。

如果车辆继续在沒有佩戴安全带的状态行驶，或者车速在20km/h以上时解开安全带，警报声响约100秒钟，并且对应的警告灯闪烁。

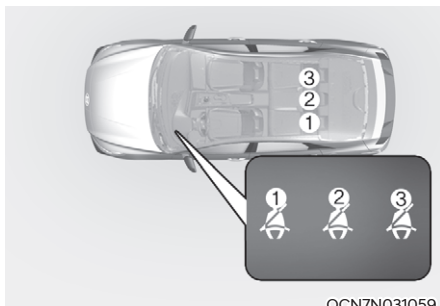

OCN7N031059

后座椅安全带警告

作为提示后排乘员的装置，每次将发动机起动/停止按钮转至[ON]位置时，无论安全带是否佩戴，后座椅安全带警告灯均亮约6秒钟。

发动机起动/停止按钮在[ON]位置时，如果没有佩戴安全带，或者解开安全带，安全带警告灯保持亮约70秒钟。

如果车速在20km/h(12 mph)以下时解开安全带，对应的安全带警告灯保持亮约70秒钟。如果车辆继续在沒有佩戴安全带的状态行驶，或者车速在20km/h(12 mph)以上时解开安全带，警报声响约35秒钟，并且对应的警告灯闪烁。

i 信息

- 即使在副驾驶座椅上没有乘员乘坐，副驾驶安全带警告灯仍会闪烁或亮约6秒钟。
- 如果在副驾驶座椅上放置物品，副驾驶安全带警告功能会运行。

安全带乘员保护系统



警告

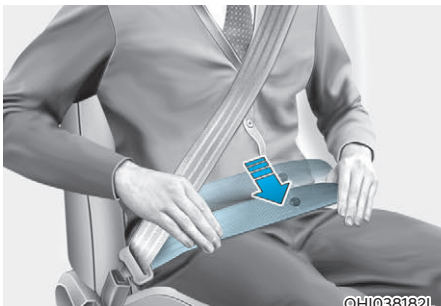

如果安全带束带的佩戴位置不正确，会增大发生事故时乘员受到严重伤害的危险性。调整安全带束带的位置时，请遵守下列安全注意事项：

- 将胯部安全带束带部分尽量放低舒适绕过胯部，请不要绕过腹部。这在车辆发生碰撞事故时，您的强壮骨盆部位承受碰撞冲击力，以此能降低受到内伤的几率。
- 如图所示，一只胳膊在肩部安全带束带的下方，另一只胳膊在肩部安全带束带的上方。
- 必须调整好肩部安全带上固定锚的位置，并牢固锁定在适当高度位置。
- 禁止肩部安全带束带紧贴绕过您的颈部或脸部。

肩部/胯部安全带

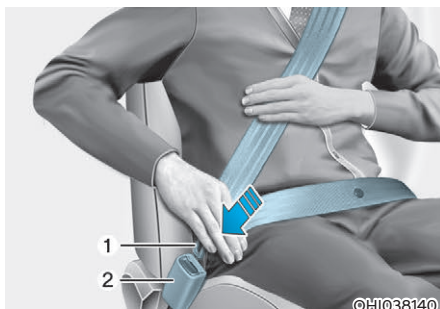

要佩戴安全带：

从卷带器中拉出安全带束带，并将金属卡扣(1)插入至扣环(2)。当听到“咔嗒”声时，表示卡扣锁定在扣环内。

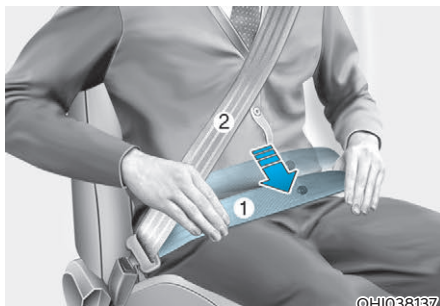

应将胯部安全带(1)束带部分绕过您的胯部，将肩部安全带(2)束带部分绕过您的胸部。

用手调整胯部安全带束带的位置后，将自动调整安全带束带至适合长度，从而能适贴地围绕在您的胯部周围。如果您缓慢轻松前倾，安全带束带会伸出，使您能活动。

如果车辆紧急制动或发生碰撞事故，安全带会锁定。如果您前倾得太快，安全带也会锁定。

参考

如果不能从卷带器中平滑拉出安全带束带，稳固施力拉动安全带束带并释放。释放后，可以平滑拉出安全带束带。

高度调整

您可以将肩部安全带上固定锚的高度调整至4个位置之一，以获得最佳舒适性和保护作用。

调整好肩部安全带束带绕过您靠近车门的肩部中间位置和您的胸部，请不要绕过颈部。

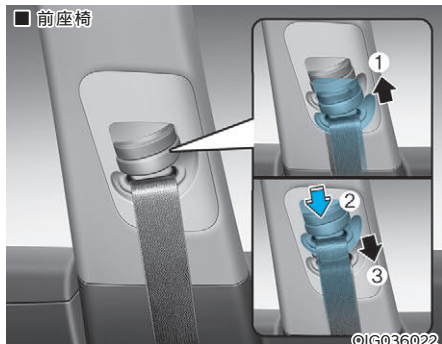

要调整安全带固定锚的高度，降低或提升高度调整器至适当位置。

要升高高度调整器，向上推动高度调整器(1)。要降低高度调整器，按住高度调整器锁止按钮(2)，并向下拉下高度调整器(3)。

释放锁止按钮时，安全带固定锚锁定。

试着向下晃动高度调整器，确认高度调整器锁定在适当位置。

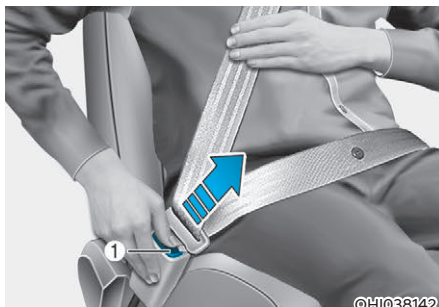
**要解开安全带：**

按下扣环上的释放按钮(1)。

安全带解开后，安全带束带会自动收回到卷带器内。如果安全带束带没有自动收回到卷带器内，检查安全带束带是否打结。平顺后重试。

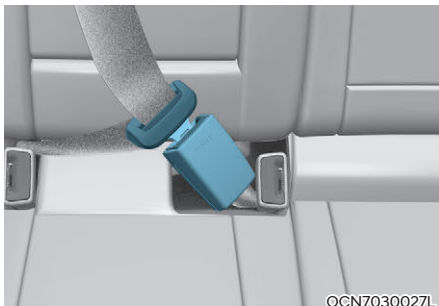
后中央座椅安全带

使用后中央座椅安全带时，必须使用有“CENTER”标记的扣环。

i 信息

如果不能从卷带器中平滑拉出安全带束带，稳固施力拉动安全带束带并释放。释放后，可以平滑拉出安全带束带。

安全带拉紧器(驾驶位和副驾驶)



您车辆配备了驾驶位和副驾驶安全带拉紧器。配备安全带拉紧器的目的是，为了在发生一定程度的正面碰撞事故时，确保安全带紧固乘员的身体。发生正面碰撞事故，其严重性达到一定程度时，安全带拉紧器会与气囊一起启动工作。

如果车辆紧急制动或乘员快速前倾，安全带卷带器会锁定。

在一定程度的正面碰撞中，安全带拉紧器启动，拉动安全带束带紧固乘员的身体。

安全带拉紧器启动时，如果安全带拉紧器系统检测到驾驶位或副驾驶安全带的张力过大，卷带拉紧器内的负荷限制器释放受影响安全带上的部分压力。

警告

- 始终佩戴好安全带，并正确就坐在座椅上。
- 如果安全带松动或扭曲，禁止使用安全带。松动或扭曲的安全带，在车辆事故中，不能正常保护乘员。
- 禁止在扣环附近放置任何物品。否则，可能会影响扣环的操作，导致扣环不能正常固定安全带。
- 安全带拉紧器启动或车辆发生事故后，一定要更换安全带拉紧器。
- 严禁私自检查、维修或更换安全带拉紧器。我们建议您将此系统有关的所有检查、维修和更换工作交由现代汽车授权经销商进行。
- 禁止敲击安全带总成。

警告

安全带拉紧器启动后，在几分钟内不要接触安全带拉紧器的部件。当车辆发生碰撞事故而安全带拉紧器启动时，其部件的温度会很高，不注意会导致灼伤。

注意

如果修理车辆前端区域的车身部分，可能会导致安全带拉紧器系统不能正常运行。因此，我们建议您将车身修理有关的所有工作交由现代汽车授权经销商进行。

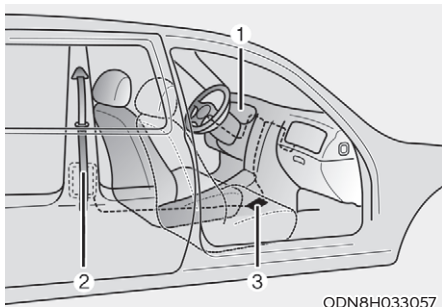

ODN8H033057

安全带拉紧器系统主要包括以下部件，它们的位置如上图所示：

- (1) 辅助保护系统气囊警告灯
- (2) 卷带拉紧器(前)
- (3) 辅助保护系统控制模块(SRSCM)

参考

启动辅助保护系统控制模块(SRSCM)的传感器与安全带拉紧器系统相连接。因此，将发动机启动/停止按钮转至[ON]位置时，仪表盘上的辅助保护系统(SRS)气囊警告灯亮约6秒钟，然后熄灭。

如果安全带拉紧器系统不能正常运行，即使辅助保护系统的气囊系统没有故障，辅助保护系统(SRS)气囊警告灯也会保持亮。如果辅助保护系统(SRS)气囊警告灯不亮，或者持续亮，或者在车辆行驶中亮，我们建议您尽快将安全带拉紧器系统或辅助保护系统控制模块(SRSCM)有关的所有检查、维修和更换工作交由现代汽车授权经销商进行。

参考

- 安全带拉紧器会在一定的正面碰撞或侧面碰撞事故中启动。
- 安全带拉紧器启动时，会发出很大的响声，而且在车内看到烟雾、粉尘等。这些烟雾、粉尘是正常操作产生的，并无危险。
- 尽管这些烟雾、粉尘无毒，但是如果长时间接触，可能会引起皮肤过敏和呼吸不适。因此，一旦发生碰撞事故而安全带拉紧器启动，立即彻底清洗所有暴露的皮肤。

安全带附加安全注意事项

怀孕期间使用安全带

孕妇一定要使用安全带。

保护腹中胎儿的最佳方法是，始终佩戴好安全带，保护好自身的安全。

孕妇应始终佩戴肩部/胯部安全带。将肩部安全带束带绕过您的胸部，定位在您的乳房之间，并远离您的颈部。将胯部安全带束带放低至您的腹部下方，使其能适贴地绕过您的胯部，位于腹部圆形部位的下方。



警告

- 车辆紧急制动或发生事故时，孕妇或病人的腹部更容易受到撞击伤害。如果您在怀孕期间乘坐的车辆发生交通事故，请立即就医。
- 为了避免在车辆事故中导致腹中胎儿严重或致命伤害的危险性，严禁孕妇将胯部安全带束带部分绕在腹中胎儿所在的腹部或其上方。

儿童使用安全带

婴幼儿和较小儿童

多数国家制定有车载儿童保护系统有关的法规，规定儿童乘坐车辆时，必须使用符合法规要求的包括儿童增高垫在内的儿童保护座椅。不同国家对可使用安全带替代儿童保护座椅的儿童年龄有不同规定，所以您应了解您国家的专门规定，以及您驾驶车辆所在国家的专门规定。必须在车辆后座椅上正确放置和安装婴幼儿和儿童保护座椅。详细信息请参考本章的“儿童保护系统”部分。



警告

一定要使用适合儿童身高和体重的儿童保护座椅，从而能正确保护婴幼儿和较小儿童。

为了避免儿童和乘员受到严重或致命人身伤害的危险性，在车辆行驶期间，禁止将儿童抱坐在膝盖上或臂弯里。否则，当车辆发生事故时，猛烈的冲击力会使儿童脱离您的怀抱，撞击在车辆内饰上。

乘坐在后座椅上接受符合您国家安全标准规定的儿童保护座椅正确保护的较小儿童，能在事故中受到最佳保护，避免受到伤害。购买儿童保护座椅时，请确认要购买的儿童保护座椅有证明符合您国家安全标准的标签。儿童保护座椅必须适合儿童的身高和体重。检查儿童保护座椅标签中的相关信息。请参考本章的“儿童保护系统”部分。

较大儿童的保护

如果不满13岁的儿童已大到无法使用儿童增高垫，就必须始终乘坐坐在后座椅上，并正确接受肩部/胯部安全带的保护。胯部安全带束带应绕过大腿上部，肩部安全带束带适贴地绕过肩部和胸部，安全保护儿童。应频繁检查安全带束带的定位状态，因为儿童经常晃动，导致安全带束带会偏离正确的位置。如果儿童接受后座椅上正确安装的儿童保护座椅和/或安全带的保护，则在事故中儿童能获得最佳安全保护。

如果超过13岁的较大儿童必须乘坐坐在前座椅上，必须正确接受肩部/胯部安全带的保护，并将座椅移动至最后位置。

如果肩部安全带束带轻微接触儿童的颈部或脸部，可试着将儿童移向车辆中央。如果肩部安全带束带仍然接触到儿童的脸部或颈部，就必须就坐在后座椅上安装的增高垫上。



警告

- 必须确定较大儿童能正确佩戴安全带，并能正确进行调整。
- 禁止肩部安全带接触儿童的颈部或脸部。
- 严禁2人或以上儿童共用一条安全带。

受伤人员的安全带使用

转送伤员时应使用安全带，具体事宜谨遵医嘱。

一人一条安全带

严禁2人(包括儿童)共用一条安全带。否则，会增大车辆发生事故时导致人身伤害的危险性。

禁止躺卧

车辆行驶时，坐在靠背倾斜的座椅上很危险。即使佩戴好安全带，如果座椅靠背处于倾斜状态，会极大地降低保护系统(安全带和气囊)的乘员保护作用。

安全带束带必须始终舒适绕在胯部和胸部，以便提供正确的保护。因为坐姿不当，当车辆发生碰撞事故时，乘员会被抛起撞在安全带束带上，而造成颈部等部位的伤害。

座椅靠背越倾斜，乘员臀部从胯部安全带下部滑出，或者乘员颈部撞到肩部安全带束带的几率就越大。



警告

- 车辆行驶时，禁止坐在座椅靠背倾斜的座椅上。
- 如果坐在靠背倾斜的座椅上，就会增大车辆发生碰撞事故或紧急制动时，乘员受到严重或致命人身伤害的危险性。
- 驾驶员和乘员必须始终紧靠座椅靠背乘坐，并且始终保持座椅靠背处于直立状态，正确佩戴好安全带。

安全带保护

禁止分解或改装安全带系统。另外，确保安全带束带及安全带硬件没有被座椅铰链、车门或其它滥用操作损坏。

定期检查

随时检查所有安全带束带是否磨损，系统硬件是否损坏。如果发现任何损坏，请尽快更换新品。

保持安全带束带清洁干燥

安全带束带必须保持清洁干燥。如果安全带束带脏污，请使用温和肥皂溶液和温水清洗。禁止使用漂白粉、染剂、强性洗涤剂或磨料等。否则，可能导致安全带束带的纤维成分受损和变弱。

更换安全带时

如果车辆发生交通事故，应更换安全带总成或组件，即使没有发现明显的损坏迹象，也要进行更换。我们建议您将此系统有关的所有检查、维修和更换工作交由现代汽车授权经销商进行。

儿童保护系统(CRS)

推荐-儿童应始终乘坐在后座椅上



警告

儿童乘坐车辆时，除非停用副驾驶正面气囊，否则务必将儿童安顿在后座椅上，并接受正确保护系统的保护。

所有年龄段的儿童乘坐后座椅上，并接受正确保护系统的保护时，其安全性都较高。乘坐副驾驶座椅上的儿童会受到气囊展开时的强力冲撞，导致严重或致命人身伤害。

不满13岁的儿童乘坐车辆时，必须乘坐后座椅上，并且必须正确启用保护装置，这可以最小化在事故、紧急制动或突然移动中受伤的几率。根据事故统计，在正确启用保护装置的前提下，让儿童乘坐后座椅上会比乘坐前座椅上能受到更好的保护。大到不能使用儿童保护座椅的儿童必须正确使用车辆座椅安全带。

多数国家制定有车载儿童保护系统有关的法规，规定儿童乘坐车辆时，必须使用符合法规要求的儿童保护座椅。不同国家对可使用安全带替代儿童保护座椅的儿童年龄或身高/体重限制有不同的法律规定，所以您应了解您国家的专门规定，以及您驾驶车辆所在国家的专门规定。

必须在车辆后座椅上正确放置和安装儿童保护座椅。必须使用符合您所在国家安全标准规定的商售儿童保护座椅。

通常，儿童保护座椅设计为使用胯部安全带束带或胯部/肩部安全带的胯部安全带束带部分，或者使用车辆后座椅上的顶部拴带固定锚和/[ISOFIX]固定锚牢固固定在车辆座椅上。

儿童保护座椅(CRS)始终安装在后座椅上

婴幼儿和较小儿童必须接受适当脸朝后或脸朝前儿童保护座椅的保护，这些儿童保护座椅必须适当牢固固定在车辆后座椅上。请仔细阅读并遵守儿童保护座椅制造商提供的儿童保护座椅安装和使用说明。



警告

- 始终遵守儿童保护座椅制造商提供的说明安装和使用儿童保护座椅。
- 始终使用儿童保护座椅正确保护儿童。
- 禁止使用“挂”在座椅靠背上的婴幼儿携带装置或儿童保护座椅，在事故中这些装置不能提供足够的安全保护。
- 发生事故后，我们建议您请现代汽车授权经销商检查儿童保护座椅、安全带、[ISOFIX]固定锚和顶部拴带固定锚的状态。

儿童保护座椅(CRS)的选购

为您的孩子选购儿童保护座椅时，一定要遵守下列事项：

- 购买儿童保护座椅时，请确认要购买的儿童保护座椅有证明符合您国家安全标准的标签。
- 根据您孩子的身高、体重，正确选择儿童保护座椅。在儿童保护座椅标签或说明书中可以找到此类信息。
- 选择适合车辆座位(适合儿童保护座椅安装的位置)的儿童保护座椅。
- 请仔细阅读并遵守儿童保护座椅制造商提供的儿童保护座椅安装和使用说明，以及所有安全注意事项。

儿童保护座椅(CRS)类型

儿童保护座椅主要有三种类型：脸朝后儿童保护座椅、脸朝前儿童保护座椅和增高垫。这些类型均根据儿童的年龄、身高和体重进行分类。

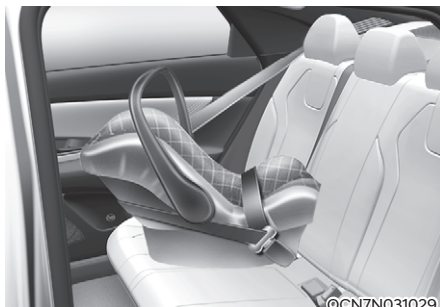

脸朝后儿童保护座椅

脸朝后儿童保护座椅通过始终由座椅表面约束儿童背部来提供保护。儿童保护座椅的护带系统将儿童牢固固定在儿童保护座椅内。当车辆发生碰撞事故时，一直保持婴幼儿处于儿童保护座椅的保护中，以此降低作用在婴幼儿脆弱的颈部和脊椎上的作用力。

所有不满1岁的婴幼儿必须乘坐在脸朝后儿童保护座椅上。脸朝后儿童保护座椅有不同类型：婴幼儿-仅能使用脸朝后儿童保护座椅。可变换3合1儿童保护座椅，通常在脸朝后位置上有身高和体重限制，以此允许驾驶员长期保持孩子在脸朝后乘坐状态。

只要儿童符合儿童保护座椅制造商规定的身高和体重限制范围，就应一直使用脸朝后儿童保护座椅。



脸朝前儿童保护座椅

脸朝前儿童保护座椅通过在儿童保护座椅上配备的护带系统约束儿童身体来提供保护。使用护带系统保持儿童处于脸朝前儿童保护座椅内，直至儿童达到儿童保护座椅制造商规定的最高身高或体重限制。

一旦儿童大到不能使用脸朝前儿童保护座椅时，应为您的孩子准备增高垫。

增高垫

增高垫是设计来提高车辆安全带系统佩戴适度的保护系统。利用增高垫能将安全带佩戴在儿童身体的适当位置，以便安全带正确佩戴在儿童身体的较强壮部位上。您的孩子应一直使用增高垫，直至孩子大到不用增高垫也能正确佩戴安全带。

要正确佩戴安全带，必须将胯部安全带束带充分放低至适贴绕过大腿上部，而不是绕过腹部，肩部安全带束带应适贴绕过肩部和胸部，而不是紧贴绕过颈部或脸部。不满13岁的儿童乘坐车辆时，必须正确使用保护装置，这可以最小化在事故、紧急制动或车辆突然移动中受伤害的几率。

儿童保护座椅(CRS)的安装

警告

安装儿童保护座椅前：

请仔细阅读并遵守儿童保护座椅制造商提供的说明。

如果不遵守安全警告和使用说明，当车辆发生事故时，会导致严重或致命人身伤害。

警告

如果车辆头枕妨碍儿童保护座椅的正确安装，应调整影响头枕的位置，或者完全拆除头枕。

车主应选择正确的儿童保护座椅，确定儿童保护座椅适合在车辆后座椅上安装，并根据儿童保护座椅制造商提供的安装说明正确安装儿童保护座椅。要正确安装儿童保护座椅，请遵循下述三个基本步骤：

- **将儿童保护座椅正确固定在车辆上。**
必须使用胯部安全带束带，或者使用胯部/肩部安全带的胯部安全带束带部分，或者使用[ISOFIX]顶部拴带和/或[ISOFIX]固定锚，将儿童保护座椅牢固固定在座椅上。

- **确定儿童保护座椅固定牢固。**在车辆上安装儿童保护座椅后，试着向前/向后/向左/向右推动儿童保护座椅，检查确认儿童保护座椅牢固固定在车辆座椅上。如果使用安全带束带固定儿童保护座椅，应尽可能拉紧安全带束带紧固儿童保护座椅。但是，可能在左/右方向存在稍微的移动量。

安装儿童保护座椅时，调整车辆座椅和座椅靠背的位置(上升/下降/向前/向后)，使儿童能舒适地乘坐和使用儿童保护座椅。

- **将儿童牢固在儿童保护座椅内。**遵守儿童保护座椅制造商的使用说明，使用儿童保护座椅上的护带系统将儿童牢固约束在儿童保护座椅内。

 **注意**

密闭车辆内的儿童保护座椅可能会变得非常热。为了避免灼伤，将儿童放入儿童保护座椅前，检查就坐表面、金属件的温度。

儿童保护座椅用[ISOFIX]固定锚和顶部控带固定锚([ISOFIX]固定锚系统)

车辆行驶时或车辆发生事故时，[ISOFIX]固定锚系统将儿童保护座椅牢固固定在座椅上。此系统使儿童保护座椅的安装更加容易，而且降低儿童保护座椅的安装不良可能性。[ISOFIX]系统使用车辆上的固定锚和儿童保护座椅上的固定器进行连接。[ISOFIX]系统消除了使用安全带束带将儿童保护座椅固定在座椅上的需要。

[ISOFIX]固定锚是在车辆上装配的金属棒环。在每个[ISOFIX]座位上装配有2个下部固定锚，并在儿童保护座椅上装配有下部固定器。

要使用[ISOFIX]系统，必须选购配备[ISOFIX]固定器的儿童保护座椅。([ISOFIX]固定型儿童保护座椅，仅能在符合ECE-R44或ECE-R129法规规定的车辆专用或通用批准的状态下才能使用。)

儿童保护座椅制造商会提供在儿童保护座椅上[ISOFIX]固定器的使用方法说明。

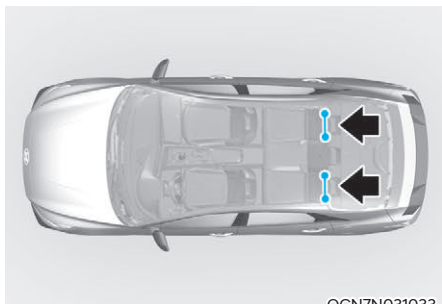

OCN7N031033

在后座椅的左侧/右侧座位上配备了[ISOFIX]固定锚。它们的位置如图所示。在后中央座位上没有提供[ISOFIX]固定锚。

警告

不要试图使用[ISOFIX]固定锚在后中央座椅上安装儿童保护座椅。在此座椅上没有提供[ISOFIX]固定锚。如果使用外侧座椅固定锚在后中央座椅上安装儿童保护座椅，会导致[ISOFIX]固定锚损坏。

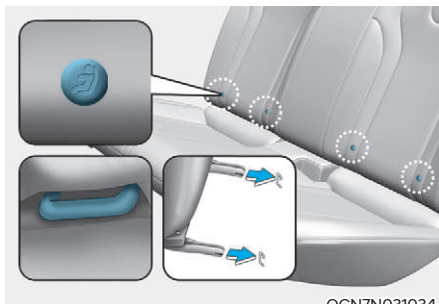

OCN7N031034

[ISOFIX]固定锚位置指示器符号位于后座椅左侧/右侧靠背垫上，用于识别车辆上[ISOFIX]固定锚的位置(请见图中箭头)。

在后座椅两侧座位上，除了在后座椅靠背的下方配备有各自的顶部拴带固定锚外，还配备有各自的[ISOFIX]固定锚。

(根据ECE-R44或ECE-R129规定法规通用批准的儿童保护座椅，需要另外用顶部拴带连接到后座椅靠背后方的顶部拴带固定锚上。)

[ISOFIX]固定锚位于后左侧/后右侧座位的座椅靠背与座垫之间。

要使用[ISOFIX]固定锚，按下[ISOFIX]固定锚盖的上部。

使用“[ISOFIX]固定锚”系统紧固儿童保护座椅

要在后左侧/后右侧座椅上安装[ISOFIX]-兼容儿童保护座椅，按照下述操作：

1. 将安全带扣环放置在远离[ISOFIX]固定锚的位置。
2. 将儿童保护座椅与[ISOFIX]固定锚之间的任何阻碍安全连接的任何物品，移开至远离固定锚。
3. 将儿童保护座椅放置在车辆座椅上，并按照儿童保护座椅制造商提供的安装说明，将儿童保护座椅连接至[ISOFIX]固定锚。
4. 遵守儿童保护座椅制造商提供的安装说明，将儿童保护座椅上的[ISOFIX]固定器连接至车辆上的[ISOFIX]固定锚。



警告

使用[ISOFIX]系统时，请遵守下列安全注意事项：

- 仔细阅读并遵守随儿童保护座椅提供的所有安装说明。
- 必须扣好所有不使用的车辆后座椅安全带扣环，并完全收回儿童保护座椅后方的安全带束带，以防儿童碰触或抓握玩耍未收回的安全带束带。如果肩部安全带束带缠绕在儿童的颈部周围，并且安全带拉紧，会导致儿童窒息。
- 禁止尝试在单一固定锚上装配1个以上的儿童保护座椅。否则，会导致固定锚或固定器松动或破裂。
- 车辆发生事故后，我们建议您立即请现代汽车授权经销商检查[ISOFIX]系统。车辆发生事故时，可能会造成[ISOFIX]系统损坏，导致[ISOFIX]系统不能牢固固定儿童保护座椅。

使用“顶部拴带固定锚”系统紧固儿童保护座椅

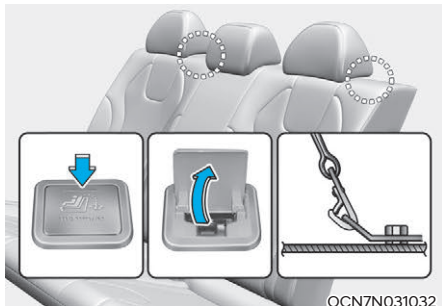

OCN7N031032

儿童保护座椅顶部拴带固定锚位于后窗台上。



OCN7N031031

1. 将儿童保护座椅的顶部拴带跨过后座椅靠背的顶部。

配备可调式头枕的车辆，将顶部拴带置于头枕下方的头枕两柱之间，否则将顶部拴带置于座椅靠背的上方。

2. 按照儿童保护座椅制造商提供的安装说明，将顶部拴带紧固在顶部拴带固定锚上，将儿童保护座椅牢固固定在座椅上。

警告

使用顶部拴带时，请遵守下列安全注意事项：

- 仔细阅读并遵守随儿童保护座椅提供的所有安装说明。
- 禁止尝试在单一[ISOFIX]顶部拴带固定锚上装配1个以上的儿童保护座椅。否则，会导致固定锚或固定器松动或破裂。
- 禁止将顶部拴带系在正确顶部拴带固定锚外的其它部件上。否则，不能正确固定儿童保护座椅。
- 儿童保护座椅固定锚设计为仅经得起正确装配的儿童保护座椅所施加的负荷。禁止将固定锚用于成人安全带连接或其它绳索的固定方面，也禁止用来在车辆上固定任何物品或设备。

根据联合国法规，安全带&[ISOFIX]固定型儿童保护座椅(CRS)对车辆各座位的适用性

(车辆用户和儿童保护座椅(CRS)制造商使用的信息)

- 是：适用于指定儿童保护座椅(CRS)分类的装配。
- 否：不适用于指定儿童保护座椅(CRS)分类的装配。
- “-”：不可用

儿童保护座椅(CRS)分类		座位						座位
		1	2	3	4	5	6	
通用安全带固定型儿童保护座椅		-	-	否	是 F、R	是 ²⁾ F、R	是 F、R	F: 脸朝前 R: 脸朝后 
i-Size CRS	ISOFIX CRF: F2、F2X R1、R2	-	-	否	是	否	是	
新生儿睡篮 ([ISOFIX]横向 CRS)	ISOFIX CRF: L1、L2	-	-	否	否	否	否	
[ISOFIX]婴幼儿*CRS (*: [ISOFIX]婴幼儿CRS)	ISOFIX CRF: R1	-	-	否	是 R	否	是 R	
[ISOFIX]幼童 CRS-小尺寸	ISOFIX CRF: F2、F2X R2、R2X	-	-	否	是 F、R	否	是 F、R	
[ISOFIX]幼童 CRS-大尺寸* (*: 非儿童增高垫)	ISOFIX CRF: F3、R3	-	-	否	是 F、R ³⁾	否	是 F、R ³⁾	
增高垫-减宽型	ISO CRF: B2	-	-	否	是 ⁴⁾	否	是 ⁴⁾	
增高垫-全宽型	ISO CRF: B3	-	-	否	是 ⁴⁾	否	是 ⁴⁾	

OCN7N031066L

座椅编号	车内位置	座椅编号	车内位置
1	前左	4	2排左侧
2	前中央	5	2排中央
3	前右	6	2排右侧

参考1): 您应将副驾驶座椅靠背调整至直立位置。(3号座位)

参考2): 5号座位不适用配备腿撑型儿童保护座椅的装配。

参考3): [ISOFIX]幼童型脸朝后大型儿童保护座椅装配。

- 驾驶位座椅: 应将座椅移至中间位置。(1号座位)

- 副驾驶座椅: 应将座椅移至最前位置。(3号座位)

参考4): 要安装增高垫, 应拆卸座椅头枕。

* 除非禁用副驾驶正面气囊, 否则禁止在副驾驶座椅上安装脸朝后儿童保护座椅。

* 半通用或车辆专用儿童保护座椅([ISOFIX]或安全带固定型)请参考在儿童保护座椅使用手册内记录的车辆列表。

使用肩部/胯部安全带束带紧固儿童保护座椅

当不使用[ISOFIX]系统时，所有儿童保护座椅必须使用肩部/胯部安全带的胯部安全带束带部分牢固固定在车辆后座椅上。

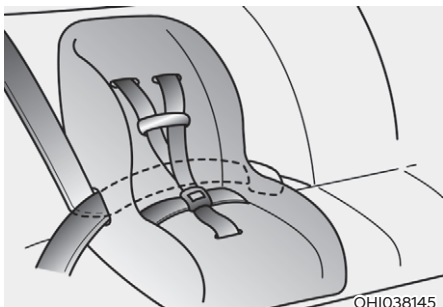

使用肩部/胯部安全带束带安装儿童保护座椅

要在后座椅上安装儿童保护座椅，按照下述操作：

1. 将儿童保护座椅放置在后座椅上，并按照儿童保护座椅制造商提供的安装说明，将肩部/胯部安全带束带绕在或穿过儿童保护座椅。确认安全带束带没有扭结。

i 信息

使用后中央座椅安全带时，请参考本章节的“后中央座椅安全带”部分。

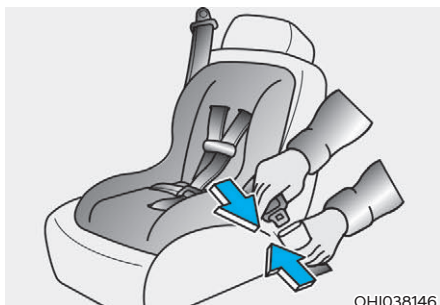

2. 将肩部/胯部安全带卡扣插入至正确的扣环内，直至听到明显的“咔嚓”声。

i 信息

必须正确定位扣环释放按钮，以便在紧急情况下迅速操作。



3. 向下按压儿童保护座椅，并拉紧肩部/胯部安全带束带，将安全带束带的松弛部分尽可能收回至卷带器内，以此完全消除松弛部分。
4. 试着推拉儿童保护座椅，确认安全带牢固固定儿童保护座椅。

如果儿童保护座椅制造商建议顶部拴带和肩/胯部安全带配合使用，请参考3-33页内容。

要拆卸儿童保护座椅，充分按下扣环上的释放按钮释放安全带，并从儿童保护座椅上拉出肩部/胯部安全带束带，然后将安全带束带完全收回至卷带器内。

安全带固定型儿童保护座椅对各座位的适用性

根据ECE法规的“通用”类安全带固定型儿童保护座椅对车辆各座位的适用性，请使用有官方批准并且适宜儿童的儿童保护座椅。

使用儿童保护座椅时，请参考下表。

量组	座位		
	副驾驶	后外侧	后中央
0: 10kg以下 (0 - 9个月)	X	U	U
0+: 13kg以下 (0 - 2岁)	X	U	U
I: 9 kg-18 kg (9个月 - 4岁)	X	U	U
II & III: 15 kg-36 kg (4 - 12岁)	X	U	U

U: 适用于批准本量组内使用的“通用”类儿童保护座椅

UF: 适用于批准本量组内使用的脸朝前“通用”类儿童保护座椅

X: 此座位不适合本量组儿童。

气囊辅助保护系统

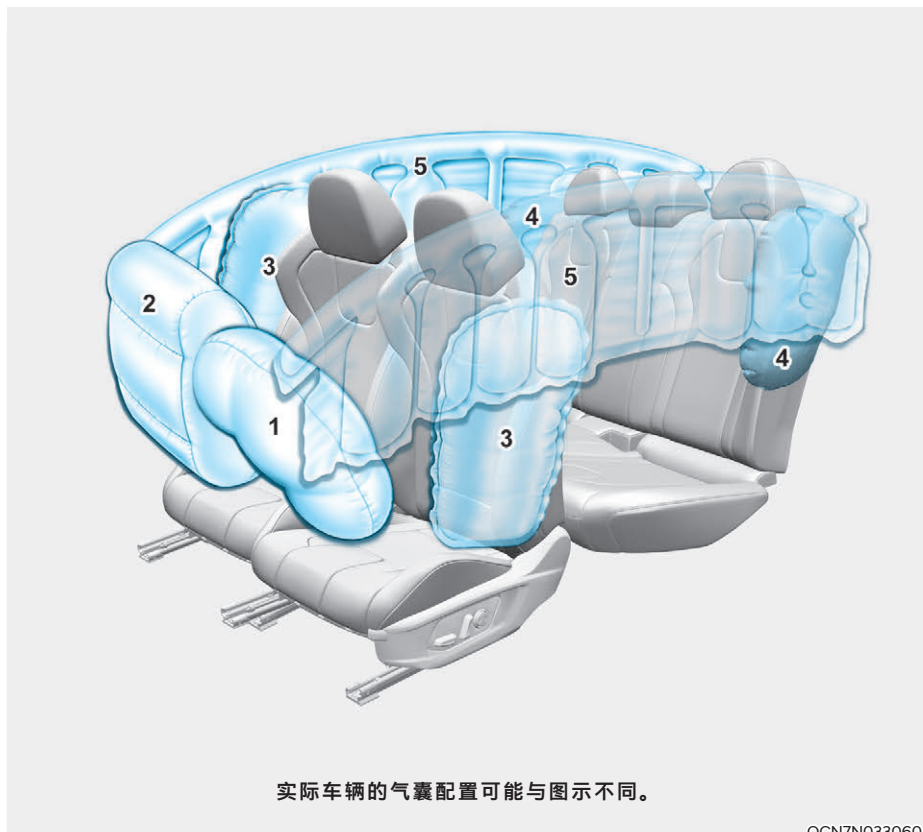

1. 驾驶位正面气囊
2. 副驾驶正面气囊
3. 前侧气囊
4. 后侧气囊*
5. 侧气帘

*：如有配备

本车辆在驾驶位和副驾驶位置配备了辅助保护气囊系统。

正面气囊设计的目的是，辅助三点式安全带起保护作用。要气囊提供保护作用，在车辆行驶期间必须佩戴好安全带。

如果没有佩戴安全带，当车辆发生事故时，会导致严重或致命人身伤害。辅助保护系统气囊设计为辅助安全带起保护作用，而不能取代安全带的保护作用。此外，气囊也不是在所有的碰撞事故中均展开。在某些事故中，仅由安全带能起到保护作用。



警告

气囊安全注意事项

每次旅程、每个时间、每个人都必须佩戴好安全带，安装好儿童保护座椅。即使配备气囊，如果您在车辆碰撞事故中气囊展开时，没有正确佩戴安全带或根本没有佩戴安全带，仍会导致严重或致命人身伤害。

禁止在副驾驶座椅上安装儿童保护座椅或增高垫来安置儿童。否则，气囊展开时会强力撞击婴幼儿或儿童，导致严重或致命人身伤害。

未满13岁的儿童必须乘坐坐在后座椅上。对任何年龄段的儿童而言，后座位是最安全的就坐位置。如果13岁或以上的儿童必须乘坐在前座椅上，必须接受安全带的正确保护，并将前座椅尽量向后移动，远离正面气囊的展开范围。

所有乘员必须乘坐坐在靠背直立的座椅上，并且坐在座垫中央、紧靠靠背保持直立坐姿，佩戴好安全带，舒适伸展腿部，脚踏在底板上，直至车辆停车和关闭发动机。如果乘员在车辆碰撞中脱离正确位置，猛然展开的气囊会强力撞击乘员，导致严重或致命人身伤害。

您和乘员必须避开气囊展开范围就坐，不要倚靠在接近气囊的位置，也不要倚靠在车门或底板控制台上。

将您的座椅尽量向后移动到既能远离正面气囊展开范围，但仍能保持正常车辆操控的位置。

气囊在哪里?

驾驶位和副驾驶正面气囊



您的车辆在驾驶位和副驾驶位置配备了辅助保护系统(SRS)和肩部/胯部安全带系统。

辅助保护系统(SRS)包括安装在方向盘中央的驾驶位正面气囊、安装在副驾驶前手套箱上方仪表板内侧的副驾驶正面气囊。

在气囊安装部位的装饰盖上压印了“AIR BAG”字母。

配备辅助保护系统(SRS)的目的是, 在发生严重性达到一定程度的正面碰撞时, 给驾驶员和副驾驶乘员提供安全带系统安全保护外的辅助保护。

警告

为了避免正面气囊展开导致严重或致命人身伤害的危险性, 请遵守下列安全注意事项:

- 乘员必须佩戴好安全带, 以帮助乘员保持正确就坐状态。
- 将您的座椅尽量向后移动到既能远离正面气囊展开范围, 但仍能保持正常车辆操控的位置。
- 不要倚靠在车门或中央控制台上。
- 禁止副驾驶乘员将腿翘起放在仪表板上, 或者弯腿靠在仪表板上。
- 禁止在气囊装配位置上方或附近的方向盘、仪表板、挡风玻璃和副驾驶前手套箱上方仪表板上附加或粘贴任何物品(仪表板罩、手机架、杯架、空气芳香剂、贴纸等)。当车辆发生严重碰撞事故而气囊展开时, 这些物品会被展开的气囊撞飞, 导致严重或致命人身伤害。
- 禁止在前挡风玻璃和内后视镜上附加或加装任何物品。

侧气囊(如有配备)

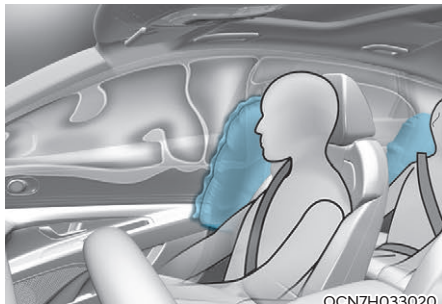
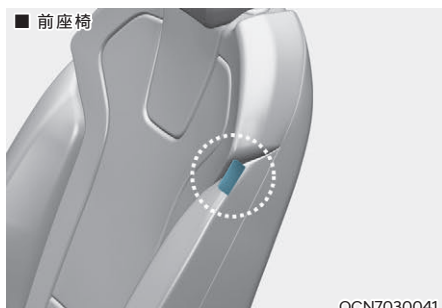

在车辆前座椅靠背、后排外侧座椅靠背的外侧位置均配备了侧气囊。配备气囊的目的是，提供安全带系统安全保护外的辅助保护。

侧气囊设计为，仅在车辆发生一定程度的侧面碰撞时展开，它的展开取决于碰撞严重程度。

配备侧翻传感器的车辆，如果检测到车辆侧翻或类似于侧翻的状态时，可能启动两侧的安全带拉紧器，以及两侧的侧气囊和/或侧气帘也可能展开。

侧气囊不是在所有的侧面碰撞或侧翻事故中都展开。

警告

为了避免侧气囊展开导致严重或致命人身伤害的危险性，请遵守下列安全注意事项：

- 乘员必须佩戴好安全带，以帮助乘员保持正确就坐状态。
- 禁止乘员倚靠在车门上或将胳膊伸出车窗外，也禁止在车门与座椅之间放置任何物品。
- 驾驶员将双手在3点钟和9点钟位置从外向内握住方向盘边缘，以最小化手和胳膊的受伤几率。
- 不要使用任何附加的座套。使用座套会降低或阻碍系统效果。
- 在衣帽钩上不要挂衣帽外的其它物品。否则，当车辆发生事故时，这些物品会导致严重或致命人身伤害或车辆损坏，尤其是气囊展开时。
- 禁止在气囊装配部位上覆盖或放置任何物品，也禁止在气囊与您之间放置任何物品。此外，禁止在气囊展开的周围区域附着或加装任何物品，如在车门、门窗玻璃、前后立柱上。
- 禁止在车门与座椅之间放置任何物品。否则，这些物品在侧气囊展开时会变成危险抛射物。
- 禁止在侧气囊装配位置或附近附着或加装任何附件。
- 当发动机启动/停止按钮在[ON]或[START]位置时，禁止撞击车门。否则，可能会导致侧气囊展开。
- 如果座椅或座椅套损坏，我们建议您将此系统有关的所有检查、维修和更换工作交由现代汽车授权经销商进行。

侧气帘

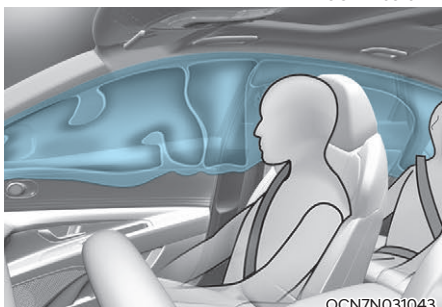
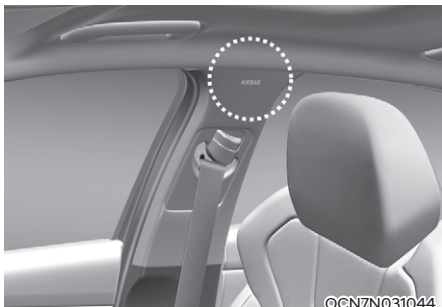

侧气帘位于两侧的前/后车门上方车顶纵梁上。

配备侧气帘的目的是，在发生一定程度的侧面碰撞时，辅助保护前排乘员和后排外侧乘员的头部。

侧气帘设计为，仅在车辆发生一定程度的侧面碰撞时展开，它们的展开取决于碰撞严重程度。

侧气帘不是在所有的侧面碰撞或侧翻事故中都展开。

警告

为了避免侧气帘展开导致严重或致命人身伤害的危险性，请遵守下列安全注意事项：

- 所有乘员必须始终佩戴好安全带，以帮助乘员保持正确的就坐状态。
- 将儿童保护座椅尽可能远离车门牢固固定。
- 禁止在气囊装配部位上覆盖或放置任何物品。此外，禁止在气囊展开的周围区域附着或加装任何物品，如在车门、门窗玻璃、前后立柱、车顶侧梁上。
- 在衣帽钩上不要挂衣帽外的其它物品，尤其是坚硬或易碎物品。否则，当车辆发生事故时，这些物品会导致严重或致命人身伤害或车辆损坏。
- 禁止乘员倚靠在车门上或将胳膊伸出车窗外，也禁止在车门与座椅之间放置任何物品。
- 严禁私自维修或拆装侧气帘。我们建议您将气囊系统有关的所有检查、维修和更换工作交由现代汽车授权经销商进行。

气囊系统如何工作?

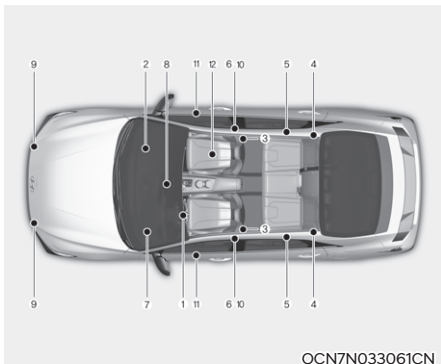

OCN7N033061CN

辅助保护系统(SRS)包含下列部件:

- (1) 驾驶位正面气囊总成
- (2) 副驾驶正面气囊总成
- (3) 前侧气囊总成
- (4) 后侧气囊总成
- (5) 侧气囊总成
- (6) 卷带拉紧器
- (7) 气囊警告灯
- (8) 辅助保护系统控制模块(SRSCM)/侧翻传感器
- (9) 正面碰撞传感器
- (10) 侧面碰撞传感器
- (11) 侧面碰撞传感器(压力式)
- (12) 乘员分类系统

*: 如有配备

当发动机启动/停止按钮在[ON]位置时, 或者将发动机启动/停止按钮转至[OFF]位置后的3分钟内, 辅助保护系统控制模块(SRSCM)持续监测所有辅助保护系统部件的状态, 以检测车辆是否发生了碰撞事故, 并判定其碰撞严重程度是否需要展开气囊或启动安全带拉紧器。



辅助保护系统(SRS)警告灯

仪表盘上的辅助保护系统(SRS)气囊警告灯显示如图所示的气囊符号。辅助保护系统(SRS)始终诊断气囊电气系统是否存在故障, 并通过此警告灯指示气囊系统存在的潜在问题, 包括正面气囊、侧气囊和/或侧气囊。



警告

如果辅助保护系统(SRS)存在故障, 即使发生严重碰撞事故, 气囊也不能正常展开, 这会增大导致严重或致命人身伤害的危险性。

如果出现下列任何情况, 说明辅助保护系统(SRS)存在故障:

- 将发动机启动/停止按钮转至[ON]位置时, 警告灯没有亮约3-6秒钟。
- 警告灯在亮约3-6秒钟后不熄灭。
- 警告灯在车辆行驶时亮。
- 警告灯在发动机运转时闪烁。

如果出现上述任何情况, 我们建议您尽快将辅助保护系统有关的所有检查、维修和更换工作交由现代汽车授权经销商进行。

当车辆发生正面碰撞事故时，正面碰撞传感器会检测到车辆减速度。如果减速度超过规定界限值，辅助保护系统控制模块(SRSCM)在规定时间内以规定力量展开正面气囊。

正面气囊设计的目的是，在安全带不能提供足够保护的正面碰撞事故中，辅助保护驾驶员和副驾驶乘员。需要时，侧气囊在侧面碰撞事故时展开，支撑在人身上体侧面提供保护。

- 气囊系统仅在发动机启动/停止按钮位于[ON]位置时或将发动机启动/停止按钮转至[OFF]位置后的3分钟内工作(必要时展开)。
- 气囊在一定的正面或侧面碰撞事故中瞬时展开，以免乘员受到严重或致命人身伤害。
- 通常，气囊设计为，根据碰撞的严重性和方向等因素决定是否展开。这两种因素决定传感器是否产生气囊展开的电子信号。
- 正面气囊展开时，瞬间完全展开后放气。在事故中，看不到气囊是如何展开的。只能在事故后看到从气囊储存位置伸出和放气的软态气囊。

- 为了有助于提供乘员保护，气囊必须瞬时展开。气囊展开速度是气囊在乘员与车辆结构之间，乘员撞击到车辆结构前的极短时间内瞬时展开方面起着最重要作用的因素。气囊展开速度越快越能降低乘员受到严重或致命伤害的危险性。因此，气囊展开瞬时高速是设计制造气囊的必要条件

但是，气囊高速展开也会造成某些人身伤害，包括体表擦伤、碰伤或骨折等，这是因为气囊高速膨胀强力撞击所致。

- 甚至在某些特定条件下，乘员会被正在展开的气囊撞击，从而受到致命伤害，尤其是乘员特别靠近气囊乘坐时。

您在乘坐车辆时要采用正确的方式，以降低气囊展开时所造成的二次伤害的危险性。乘坐位置越靠近气囊装配位置，危险性就会越大。气囊展开需要空间，建议驾驶员在保持正确车辆操控能力的条件下，尽量向后移动座椅，胸部与方向盘之间保持尽可能远的距离。



当辅助保护系统控制模块(SRSCM)检测到车辆正面碰撞严重性达到一定程度时，自动展开正面气囊。



气囊展开时，装饰盖内侧模压裂缝会在气囊膨胀压力作用下被撕开，气囊通过撕开口膨出。装饰盖进一步打开，气囊膨出完全展开。

完全展开的气囊结合正确佩戴的安全带，能减缓驾驶位或副驾驶乘员的前冲运动，以此降低头部和胸部的受伤几率。



气囊完全展开后立即放气，以确保驾驶员的前方视野，并且能执行转向操作或其它控制。

警告

为了防止物品在副驾驶正面气囊展开时变成危险抛射物：

- 禁止在装配副驾驶正面气囊的手套箱上方仪表板顶部附着或粘贴任何物品(杯架、手机架、不干胶标签等)。
- 安装液态空气芳香剂时，禁止将其放置在仪表盘附近或仪表板上。

气囊展开后会出现什么

正面气囊或侧气囊展开后，会迅速放气，以便展开的气囊不阻碍驾驶员透过挡风玻璃的前方视野，也不阻碍驾驶员的方向盘控制能力。侧气帘展开后，会保持一定时间的充气状态。



警告

气囊展开后，请遵守下列安全注意事项：

- 在车辆发生碰撞事故后，在安全条件下，立即打开车门和车窗，以缩短浸在气囊展开时所释放的烟雾及粉尘中的时间。
- 气囊展开后，不要立即接触展开的气囊任何部件，因为这些气囊部件的温度会很高。
- 一定要用清水和温性肥皂彻底清洗所有暴露的皮肤。
- 我们建议您立即将气囊系统有关的所有检查、维修和更换工作交由现代汽车授权经销商进行。气囊总成设计为仅能使用一次。

气囊展开时响声和烟雾

气囊展开时，会发出巨大响声，紧随着车内的空气中会有烟雾及粉尘。这是正常现象，是由气囊气体发生器引爆所致。气囊展开后，您可能因为胸部紧贴气囊和安全带而感觉呼吸不适，更会闻到令人不舒服的烟雾及粉尘味道。对某些人群，粉尘会加重哮喘等。如果您在气囊展开后感觉呼吸困难，请立刻就医。

尽管烟雾、粉尘无毒，但可能会导致皮肤、眼睛、鼻子、咽喉等的刺激。如果出现这种症状，立即用清水冲洗。如果症状仍然存在，请立即就医。

乘员分类系统(OCS)

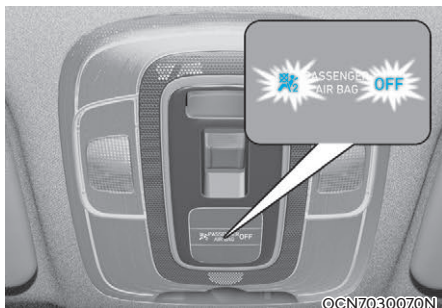

您的车辆在副驾驶座椅上配备了乘员分类系统(OCS)。

乘员分类系统(OCS)的主要组成

- 乘员检测装置内置在副驾驶座椅座垫内。
- 电子系统，帮助判定是否启用或停用副驾驶气囊系统。
- 在车顶控制台上的副驾驶气囊停用警告灯亮，并显示“副驾驶气囊停用(PASSENGER AIR BAG OFF)”的字样，指示已停用副驾驶气囊系统。
- 车顶控制台上的副驾驶气囊停用警告灯与乘员分类系统(OCS)相连接。

乘员分类系统(OCS)设计的目的是，帮助检测副驾驶座椅上的乘员乘坐状态，并判定是否启用(可以展开)或停用副驾驶正面气囊。

其目的是，通过自动停用副驾驶气囊，帮助降低因副驾驶气囊展开而导致某些副驾驶乘员(如儿童)严重或致命人身伤害的危险性。

例如，如果在副驾驶座椅上安装有规定类型的儿童保护座椅，乘员分类传感器可以检测到它，并停用副驾驶气囊。

对于在副驾驶座椅上正确就坐和佩戴好安全带的成年乘员，不会自动停用副驾驶气囊。对于身材矮小的成年人，可能停用副驾驶气囊。但是，如果副驾驶座椅上的乘员没有正确坐在座位上(例如，没有坐直或坐在座椅的边缘或其它不适当的位置)，也可能导致传感器停用副驾驶气囊。

您能在车顶控制台上找到“副驾驶气囊停用(PASSENGER AIR BAG OFF)”警告灯。此系统检测在下表中列出的1-4种条件，并根据检测情况启用或停用副驾驶气囊。

始终确保您和所有车辆乘员正确就坐在座椅上和正确佩戴好安全带，以便获得气囊和安全带的最佳保护。

禁止在副驾驶座椅上安装儿童保护座椅。如果您必须在副驾驶座椅上安装儿童保护座椅(CRS)，请使用三点式[ALR]安全带固定型脸朝前儿童保护座椅(CRS)，并尽量将副驾驶座椅向后移动至靠后位置。在副驾驶座椅上安装儿童保护座椅(CRS)后，如果“副驾驶气囊停用(PASSENGER AIR BAG OFF)”警告灯没有亮，表示副驾驶气囊处于启用状态。此时，您应立即将儿童保护座椅(CRS)安装在后座椅上。

如果乘员采取会影响乘员分类系统的行动，乘员分类系统(OCS)可能无法正常运行。这种行动包括：

- 没有保持直立坐姿。
- 倚靠在车门或中央控制台上。
- 坐姿偏向座椅前部的一侧。
- 将腿翘起放在仪表板上，或者在其它位置采取放松的坐姿，这些坐姿导致施加在副驾驶座椅上的重量减轻。
- 没有正确佩戴安全带。
- 座椅靠背倾斜。
- 穿着厚重的衣服，如滑雪服、护臀服等。
- 附加使用厚的座垫。
- 将电子设备(如笔记本电脑、卫星收音机)放在座椅上，并进行逆变器充电。

副驾驶员分类系统(OCS)操作和条件

通过乘员分类系统(OCS) 检测的条件	警告灯		装置
	“副驾驶气囊停用 (PASSENGER AIR BAG OFF)”警告灯	辅助保护系统 (SRS)警告灯	副驾驶气囊
1. 成年人*1	不亮	不亮	启用
2. 年龄为12个月的婴幼儿*2或 儿童保护座椅*3 *4	亮	不亮	停用
3. 无乘员	亮	不亮	停用
4. 系统故障	不亮	亮	启用

*1: 本系统将以成年人的体型为基准判定成年人。当身材矮小的成年人坐在副驾驶座椅上时，此系统根据他/她的体型和身姿，可能将他/她识别为儿童。

*2: 禁止儿童乘坐在副驾驶座椅上。当年龄较大的儿童坐在副驾驶座椅上时，此系统根据他/她的体型或坐姿，可能将他/她识别为成年人。

*3: 禁止在副驾驶座椅上安装儿童保护座椅。

*4: 当年龄为12个月至12岁的婴幼儿或儿童(配有或没有儿童保护座椅)坐在副驾驶座椅上时，“副驾驶气囊停用(PASSENGER AIR BAG OFF)”警告灯可能亮也可能不亮。这是正常现象。

 **警告**

如果副驾驶乘员的乘坐位置不当，或者在副驾驶座椅上放置物品时，会对乘员分类系统(OCS)产生不利影响。为了避免严重或致命人身伤害的危险性，请遵守下列安全注意事项：



- 禁止在副驾驶座椅上或座椅靠背袋内放置沉重的物品，也禁止在副驾驶座椅上悬挂任何物品

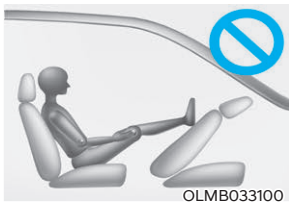

- 禁止将腿翘起放在副驾驶座椅靠背上。



- 禁止将您的臀部移向座椅的前部。



- 车辆行驶时，禁止坐在座椅靠背倾斜的座椅上。



- 禁止副驾驶乘员将腿翘起放在仪表板上。



- 禁止依靠在车门上或中央控制台上，或者坐在偏向副驾驶座椅的一侧。



- 不要穿着厚重的衣服坐在副驾驶座椅上，如滑雪服、护臀服等。



- 不要使用座椅附件，如覆盖座椅表面的厚毯和座椅垫等。



- 在副驾驶座椅上不要放置笔记本电脑、[DVD]播放机等电子设备，或者水壶等导电材料。
- 不要使用配备逆变器充电器的电子设备，如笔记本电脑和卫星收音机等。



- 如果副驾驶座椅座垫表面被大量液体弄湿，可能气囊警告灯亮或导致乘员分类系统(OCS)故障。驾驶车辆前，确保座椅完全干燥。

- 禁止在副驾驶座椅上放置锋利的物体。这些物体可能刺穿坐垫，这会导致乘员分类系统(OCS)损坏。
- 不要在副驾驶座椅底部放置任何物品。
- 当更换座椅或座套时，仅能使用原厂正品部件。乘员分类系统(OCS)的开发基于使用现代汽车原装座椅。将纯正品部件进行改装或更换，会导致乘员分类系统(OCS)故障，而且会增大发生碰撞事故时导致严重或致命人身伤害的危险性。任何上述的情况均会干扰乘员分类系统(OCS)传感器的正常运行，从而增大发生事故时导致严重或致命人身伤害的危险性。



配备乘员分类系统(OCS)时的正确坐姿

如果在副驾驶座椅上坐有成年人时“副驾驶气囊停用(PASSENGER AIR BAG OFF)”警告灯亮，将发动机起动/停止按钮转至[OFF]位置，并告知副驾驶乘员正确就坐(直立坐在靠背直立的座椅上，佩戴好安全带，坐在座垫的中央部位，舒适伸展腿部，脚自然踏在底板上)。重新启动发动机，并告知副驾驶乘员保持其正确坐姿。这将使乘员分类系统(OCS)检测到成年乘员，并启用副驾驶气囊。如果“副驾驶气囊停用(PASSENGER AIR BAG OFF)”警告灯仍然保持亮，请劝乘员坐在后座椅上。

警告

当“副驾驶气囊停用(PASSENGER AIR BAG OFF)”警告灯亮时，禁止成年乘员乘坐在副驾驶座椅上。如果此警告灯亮，当车辆发生碰撞事故时，副驾驶气囊不会展开。在此状态下，请副驾驶乘员调整其位置和坐姿。在副驾驶乘员调整其位置和坐姿后，如果“副驾驶气囊停用(PASSENGER AIR BAG OFF)”警告灯仍然保持亮，请劝副驾驶乘员乘坐在后座椅上，因为在此状态下副驾驶气囊不能展开。

参考

将发动机起动/停止按钮转至[ON]位置或起动发动机后，“副驾驶气囊停用(PASSENGER AIR BAG OFF)”警告灯亮约4秒钟。但是，将发动机起动/停止按钮转至[OFF]位置后，如果在3分钟内，再次将发动机起动/停止按钮转至[ON]位置，此警告灯不亮。在副驾驶座椅上坐有乘员时，乘员分类系统(OCS)在几秒钟后对副驾驶乘员进行分类。

禁止在副驾驶座椅上安装儿童保护座椅



禁止在副驾驶座椅上安装儿童保护座椅。因为气囊展开时会强力冲撞儿童或儿童保护座椅，会导致儿童严重或致命人身伤害。

警告

- 非常危险! 严禁在配备正面气囊的座椅上安装脸朝后儿童保护座椅!
- 严禁在配备正面主动式气囊的座椅上安装脸朝后儿童保护座椅。否则，会导致儿童严重或致命人身伤害。
- 禁止在副驾驶座椅上安装儿童保护座椅。否则，当副驾驶气囊展开时，会导致儿童严重或致命人身伤害。

为什么我的气囊在碰撞中没有展开?

在某些类型的碰撞事故中，即使气囊展开也无法提供辅助保护。如车辆后部追尾事故、连环碰撞中的第二次第三次碰撞、低速碰撞等。车辆损坏仅表示吸收了碰撞能量，而不是气囊应该展开的指标。

气囊碰撞传感器

警告

为了避免气囊意外展开导致严重或致命人身伤害的危险性，请遵守下列安全注意事项：

- 禁止敲击或任何物体撞击装配气囊、碰撞传感器的部位。
- 禁止私自修理碰撞传感器装配部位及其周围区域。如果碰撞传感器的装配位置、角度发生改变，气囊在不应该展开时展开，或在应该展开时不展开。
- 禁止安装保险杠保护装置或安装非正品保险杠。否则，会严重影响车辆的碰撞检测和气囊展开功能。
- 车辆被拖时，将发动机起动/停止按钮置于[OFF]或[ACC]位置，以免气囊意外展开。
- 我们建议您将辅助保护系统气囊有关的所有检查、维修和更换工作交由现代汽车授权经销商进行。

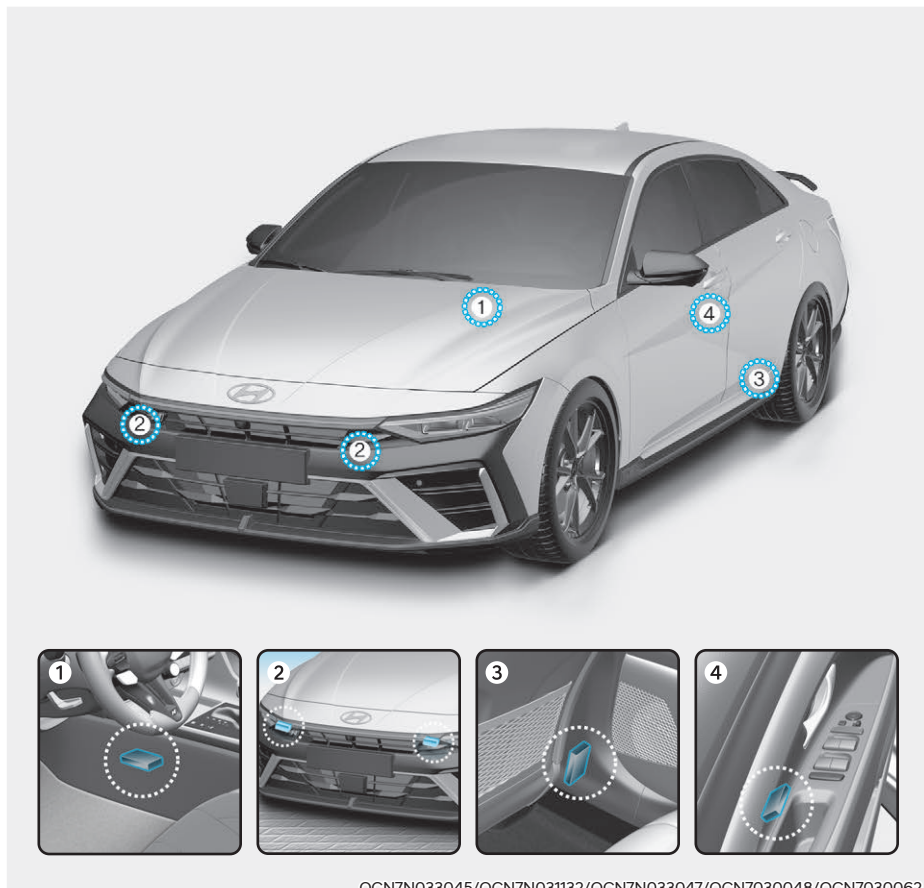

1. 辅助保护系统控制模块(SRSCM)
2. 正面碰撞传感器
3. 侧面碰撞传感器
4. 侧面碰撞传感器(压力式)

气囊展开条件

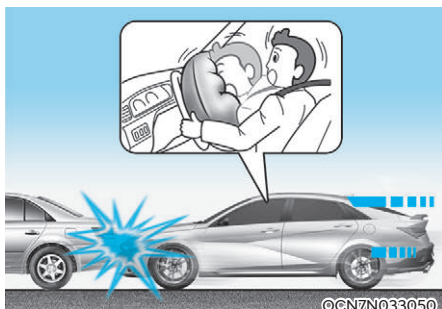

正面气囊

正面气囊设计为，当发生正面碰撞事故时，根据正面碰撞的严重程度决定是否展开。

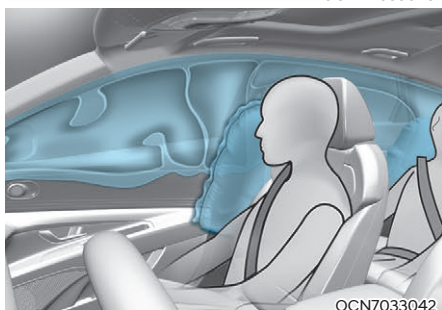
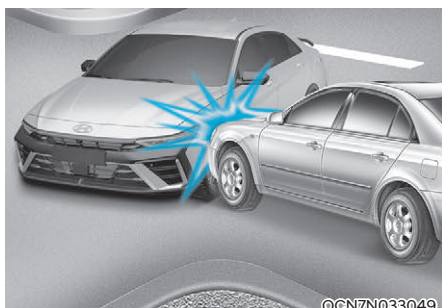

侧气囊和侧气帘

侧气囊和侧气帘设计为，当侧面碰撞传感器检测到碰撞时，根据侧面碰撞的严重程度决定是否展开。

尽管驾驶位正面气囊和副驾驶正面气囊设计为仅在车辆受到正面碰撞时展开，但它们仍会在其它类型碰撞中正面碰撞传感器检测到一定程度的碰撞能量时展开。尽管侧气囊、侧气帘设计为仅在车辆受到侧面碰撞时展开，但它们也会在其他类型碰撞中侧面碰撞传感器检测到一定程度的碰撞能量时展开。如果车辆的底盘碰刮在道路上的凸起物上，可能会导致气囊展开。因此，在未铺路面、不是设计为车辆行驶的路面上驾驶机动车时要小心，防止气囊意外展开。

气囊不展开条件



在某些低速碰撞中，气囊可能不展开。气囊设计为在这些情况下不展开。因为在低速碰撞中，安全带能提供足够的保护，而即使气囊展开也不能提供额外保护。



正面气囊设计为在车辆后部发生碰撞时不展开。因为在车辆后部发生碰撞时，在撞击惯性力的作用下，乘员的身体会向后移动，因此即使正面气囊展开也不能提供任何保护。

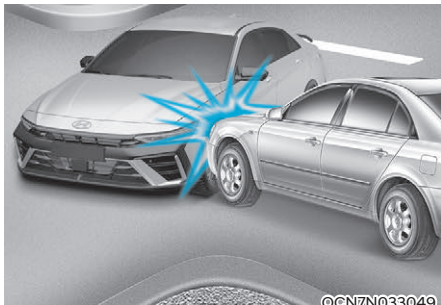

正面气囊设计为在车辆侧面碰撞中不展开。因为在车辆侧面发生碰撞时，由于撞击惯性力的作用下，乘员的身体会向碰撞方向移动，因此即使正面气囊展开也无法提供任何保护。

此时，根据侧面碰撞的严重程度，侧气囊和侧气帘可能会展开。



车辆发生角度的碰撞时，在撞击惯性力的作用下，乘员的身体会向气囊不能提供保护的方向移动，因此碰撞传感器可能不会发出任何气囊展开的信号。

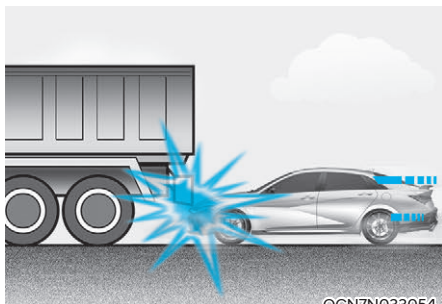

OCN7N033054

在发生碰撞的一刹那，驾驶员通常会采取紧急制动措施。这种紧急制动有效降低车辆的前部高度，导致车辆的前部“钻撞”在某个离地间隙较高的车辆底部。气囊在这种“钻撞”情况中不展开，因为“钻撞”碰撞在很大程度上减少了传感器检测到的碰撞能量。

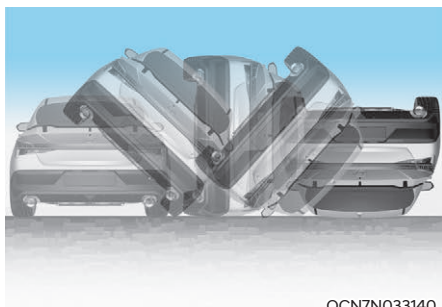

OCN7N033140

正面气囊设计为在车辆侧翻事故中不展开，因为即使正面气囊展开也无法提供额外保护。

i 信息

- 车辆未配备侧翻传感器

如果车辆配备了侧气囊和/或侧气帘，车辆因侧面碰撞而侧翻时，侧气囊和/或侧气帘可能会展开。

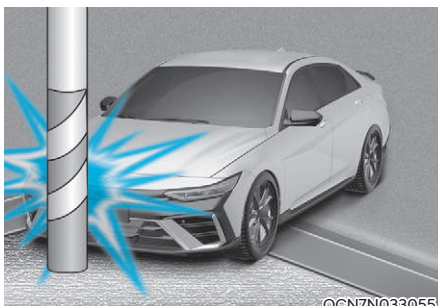

OCN7N033055

如果车辆与电线杆、树干等物体发生碰撞，在这些碰撞中，碰撞点集中在某个小区域，而且碰撞能量被车辆的结构吸收，因此气囊可能不展开。

辅助保护系统维护

辅助保护系统(SRS)无需进行维护保养。因此，您不需要私自维护任何辅助保护系统(SRS)部件。如果辅助保护系统(SRS)气囊警告灯在将发动机起动/停止按钮转至[ON]位置时不亮，或者警告灯持续亮，我们建议您立即将此系统有关的所有检查、维修和更换工作交由现代汽车授权经销商进行。

我们建议您将辅助保护系统(SRS)有关的所有检查、维修和更换工作，以及方向盘、副驾驶前仪表盘、前座椅、车顶侧梁等有关的所有检查、维修和更换工作交由现代汽车授权经销商进行。辅助保护系统(SRS)的不正确维修操作会导致严重或致命人身伤害。



警告

为了避免严重或致命人身伤害的危险性，请遵守下列安全注意事项：

- 禁止改装、拆除任何辅助保护系统(SRS)部件、电路等，包括在气囊总成盖上附着任何标签、任何形式的车身结构改造等。
- 禁止在气囊装配位置上方或附近的方向盘、仪表板和副驾驶前手套箱上方仪表板上附加或粘贴任何物品。
- 使用沾水柔软布清洁气囊总成盖，禁止使用有机溶剂或清洁剂。有机溶剂或清洁剂会改变气囊总成盖的性质，从而影响气囊展开性能。
- 我们建议您将展开的气囊更换有关的所有检查、维修或更换工作交由现代汽车授权经销商进行。
- 如果必须报废车辆或气囊系统部件，必须遵守规定的安全注意事项。我们建议您向现代汽车授权经销商咨询详细信息。如果不遵守安全注意事项，会导致严重或致命人身伤害。

补充安全注意事项

车辆行驶时，任何乘员不要离开座位。当车辆发生碰撞事故或紧急制动时，没有佩戴安全带的乘员可能会被抛掷撞击其他乘员或撞在车辆内饰上，甚至被甩出车外。

不要在安全带上附加任何附件。在安全带系统上附加任何宣称能提高乘员舒适性的附件，或者对安全带系统进行任何改变，都会严重影响安全带的乘员保护作用，这会增大在碰撞事故中导致严重或致命人身伤害的危险性。

禁止改装前座椅。如果对前座椅进行任何改装，会干扰辅助保护系统(SRS)检测部件的检测功能或侧气囊的展开功能。

不要在前座椅底部放置任何物品。在前座椅底部放置物品，会干扰辅助保护系统(SRS)检测部件的检测功能，并且会损坏气囊系统的线束。

不要撞击车门。当发动机启动/停止按钮在[ON]位置时，禁止撞击车门。否则，可能会导致气囊展开。

配备气囊的车辆附加设备或改装

如果您对车辆进行改变车架、保险杠、前端模块、侧面金属板等结构的改装，或者改变车辆高度的改装，会严重影响辅助保护系统(SRS)的正常运行。

气囊警告标签(如有配备)

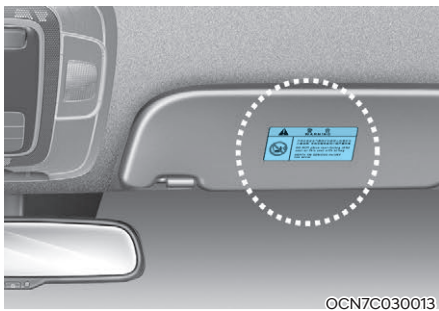

OCN7C030013



OTLC035120

为了警告驾驶员和乘员气囊系统的潜在危险性，在车辆上粘贴有气囊警告标签。

一定要仔细阅读并熟悉在《车主手册(使用说明书)》内描述的车辆配备气囊系统有关的所有信息。